

At the time of its introduction, in 1942, the German Tiger I was the most powerful and sophisticated tank available anywhere in the world, and is still considered a weaponry masterpiece of that era. Most of the Tiger I's were produced by Henschel, a heavy industry manufacturer in Germany. The later versions of the Tiger I went into production in January 1944, almost two and half years after its debut. Many features like the thick armor plating, measuring up to 100mm in thickness at some areas, remained unchanged. Roadwheel improvements consisted of replacing the rubber rimmed roadwheels with new wheels that ran on steel rims, which were insulated from the hubs by two rubber rings clamped between disc-shaped

Bei seiner Konstruktion im Jahre 1942 war der deutsche Panzer Tiger I der gewaltigste und höchstentwickelte Panzer, den man auf der ganzen Welt finden konnte, und man betrachtet ihn auch heute noch als ein Meisterwerk der damaligen Waffenherstellung. Die meisten Tiger I wurde von Henschel hergestellt. Die Spätversion des Tiger I wurde im Januar 1944 herausgebracht, fast zweieinhalb Jahre nach seinem ersten Erscheinen. Viele Eigenschaften, wie die dicke Panzerung, die an einigen Stellen bis zu 100mm dick ist, blieben unverändert. Um die Laufräder zu verbessern, wurde die Gummiummantelung durch neue, gummi-isolierte Laufräder aus Stahl ersetzt. Änderungen am Turm waren: eine Kommandant-Luke mit sieben

Au moment de sa mise en service en 1942, le Tiger I allemand était le char de combat le plus puissant et le plus sophistiqué du monde. La plupart des Tiger I ont été produits par Henschel, groupe d'industrie lourde allemand. Les dernières versions du Tiger I furent produites en janvier 1944, près de deux ans et demi après ses débuts. Beaucoup de caractéristiques, tel que le blindage renforcé épais jusqu'à 100mm par endroits, restèrent inchangées. L'amélioration du train de roulement a consisté à remplacer les roues à bandage en caoutchouc par des roues entièrement en métal isolées des moyeux par deux bagues en caoutchouc intercalées entre des pièces embouties circulaires. Les modifications apportées à la tourelle

pressings. Changes made to the turret were: a commander's cupola with seven vision ports, an anti-aircraft machine gun ring, and a side pivoting hatch; a loader's hatch with periscope; the smoke exhaust outlet relocated to the center of the turret; and internally mounted "S" mine dischargers. The 88mm KwK36(L/56) main gun was considered for replacement with the awesome KwK43(L/71) cannon, as used on the King Tiger, but was never accomplished. It has been said that one Tiger I tank was equal to five Sherman tanks on the battlefield and it was the most feared and respected of all German tanks during the conflict.

Sehlschlitzen, eine schwenkbare Flugabwehrmaschinenkanone, und eine seitliche Drehtür, eine Luke für den Ladeschützen mit Periskop, Verlegung des Nebelwerferausstoßes in die Mitte des Turms, und ein innenangebrachter "S" fürmiger Minenauswurf. Das 88mm KwK 36 (L/56) Hauptgeschütz wollte man, wie beim Königstiger, durch die gewaltige KwK 43 (L/71) Kanone ersetzen, dies wurde aber nie verwirklicht. Man sagte, daß es ein Tiger I auf dem Schlachtfeld mit fünf Sherman Panzern aufnehmen könnte, und er war der am meisten gefürchtete und respektierte deutsche Panzer während des Krieges.

étaient une coupole pour le chef de char incorporant sept hublots, un rail circulaire pour installation d'une arme anti-aérienne et une trappe s'ouvrant latéralement; une trappe pour le canonnier avec un périscope; l'orifice d'évacuation de fumée repositionné au centre de la tourelle et des déclencheurs de mine "S" montés intérieurement. Le canon de 88mm KwK36 (L/56) était destiné à être remplacé par le KwK43 (L/71) plus performant et déjà monté sur le Königs Tiger mais il n'en fut rien. On a rapporté que sur le champ de bataille un Tiger I valait cinq Sherman, ce qui est sûr c'est qu'il fut le char allemand le plus craint de tout le conflit.

TIGER I **Panzerkampfwagen VI** **TIGER I** **† (Sd. Kfz. 181)** **Ausführung E LATE VERSION**

1/35 ミリタリーミニチュアシリーズ NO.146
ドイツ重戦車タイガーI型
(後期生産型)

キットはツィメルリットコーティングはされていません。
Zimmerit coating is not part of the kit.

ITEM 35146



ドイツ軍のタイガーI重戦車は、第二次世界大戦を通じて最も評判の高かった兵器の一つと言っても、言い過ぎでは無いでしょう。このタイガーI重戦車は、生産が開始されてから、ほぼ2年半を経た1944年1月、後期型が生産に入りました。ヘンシェル社が製造した最高で100mmもの装甲板を組み合わせて溶接した強固なタイガーIの車体構造は、後期型になっても変わっていませんでしたが、トーションバー懸架装置の大転輪はゴム・リムつきから、ポルシェ・タイガーで経験済みのゴム・リング板を2枚のプレス鋼板でサンドイッチした構造の大転輪に替りました。装備で進歩したのは砲塔でした。まず、指令塔の点視孔は7個のペリスコープとなり、装填手用のハッチの前には、前方を監視するペリスコープが付けられました。1289 ©1989 TAMIYA

また、排煙用の換気扇は砲塔の真中に移りました。この後期型仕様も戦争末期になると、当時生産が進んでいたタイガーII重戦車の装填手用のハッチやマズルブレーキなどの部品を共通使用した車両も登場し、後期型で砲塔真中に移った換気扇跡部には、S型地雷を砲塔内から撃ち出す装置も付けられました。このタイプを最後期型として分けている場合もあります。タイガーI重戦車後期型がその真価を発揮したのはノルマンディの戦いでした。制空権の無い戦場でも防御戦のタイガーI重戦車1台は、チャーマン戦車5台にも匹敵したと言われていました。当時、戦場でドイツ軍戦車と対峙した連合軍戦車隊の兵士達が呼び合った“タイガー”の名前には、かれらの恐怖と畏敬の念が込められていたのです。

作る前には必ずお読み下さい。
READ BEFORE ASSEMBLY.
ERST LESEN — DANN BAUEN.
A LIRE AVANT ASSEMBLAGE.

イラスト：上田 信

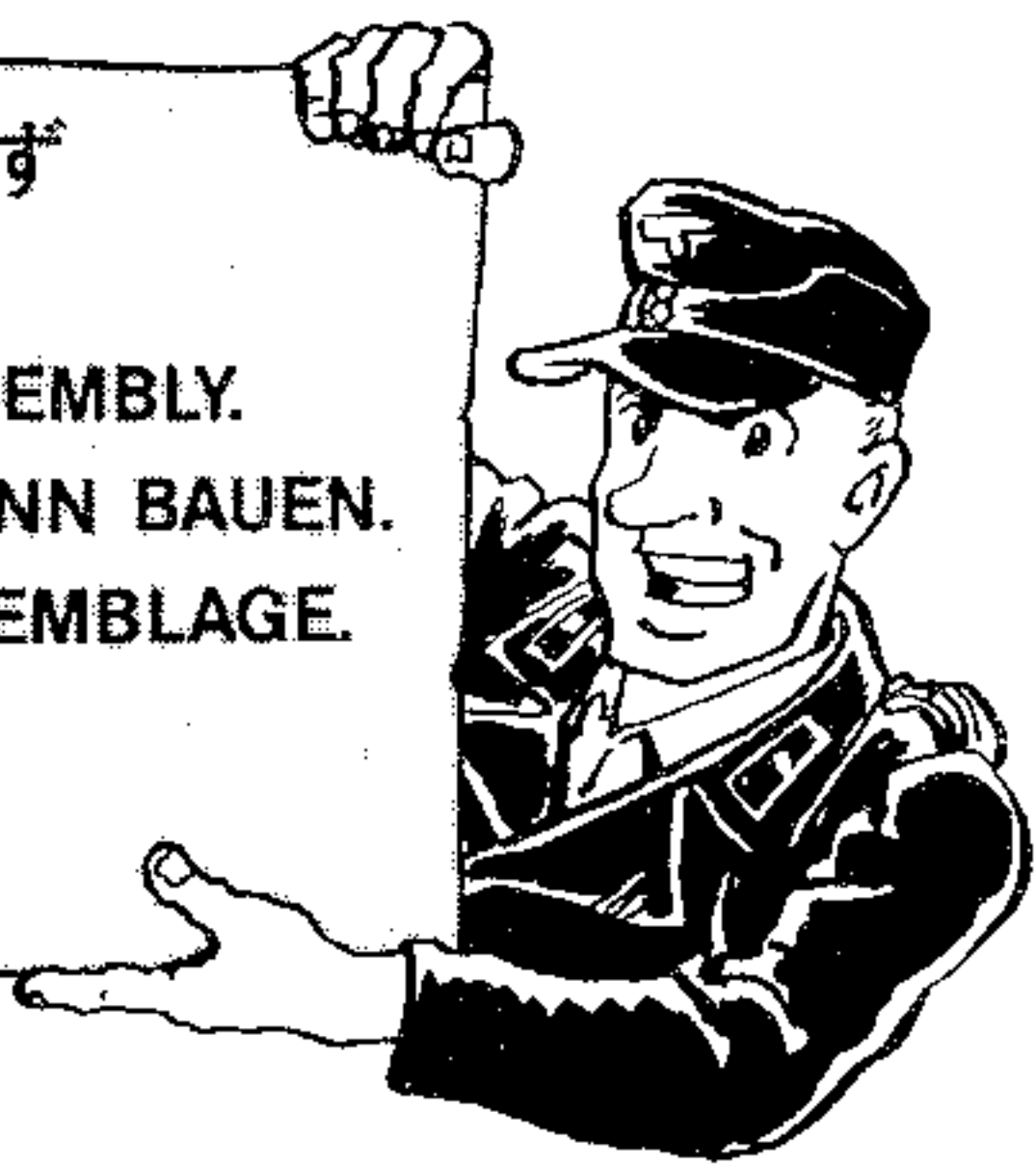

- ★Vor Baubeginn die Bauanleitung genau durchlesen.
- ★Nur Klebstoff und Farben für Plastik verwenden.
- ★Nicht zuviel Klebstoff verwenden. Der Raum sollte beim Basteln gut gelüftet sein.
- ★Bien étudier les instructions de montage.
- ★Utiliser uniquement une colle et des peintures spéciales pour le polystyrène.
- ★Utiliser aussi peu que possible la colle et aérer la pièce pendant la construction.

★下図の工具を用意して下さい。

- ★Tools required
- ★Benötigtes Werkzeug
- ★Outils requis

ニッパー
 Side cutter
 Zwickzange
 Pince coupante

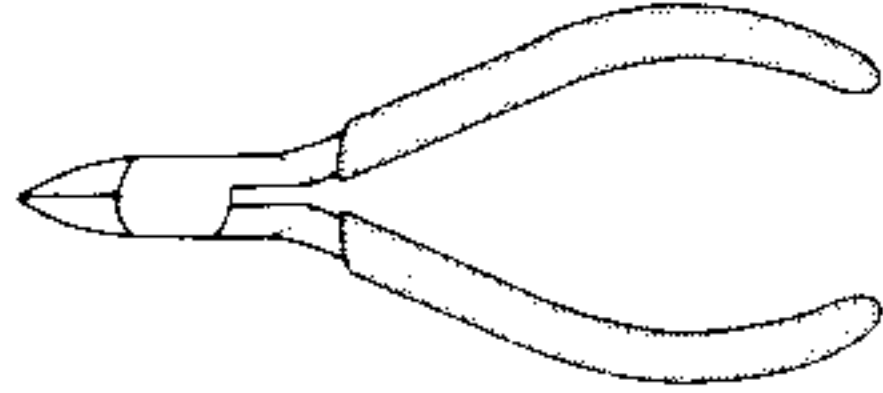

ナイフ
 Modeling knife
 Modelliermesser
 Couteau de modéliste

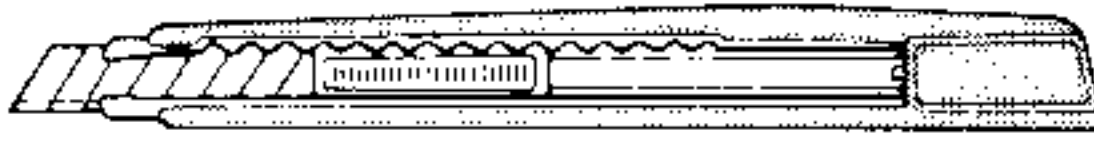

ピンセット
 Tweezers
 Pinzette
 Précelles

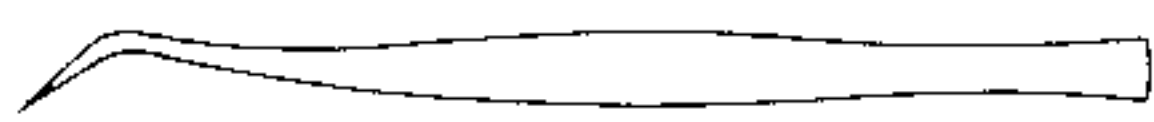

● 塗装指示のマークです。タミヤカラーのカラーナンバーで指示しました。

This mark denotes numbers for Tamiya Paint colors. / Dieses Zeichen gibt die Tamiya-Farbnummern an. / Ce signe indique la référence de la peinture TAMIYA à utiliser.

- TS-3 ● ダークイエロー / Dark yellow / Dunkelgelb / (XF-60) Jaune foncé
- X-9 ● ブラウン / Brown / Braun / Brun
- X-10 ● ガンメタル / Gun metal / Metall-grau / Gris acier
- X-11 ● クロームシルバー / Chrome silver / Chrom-Silber / Aluminium chromé
- X-18 ● セミグロスブラック / Semi gloss black / Seidenglanz schwarz / Noir satiné
- XF-1 ● フラットブラック / Flat black / Matt schwarz / Noir mat
- XF-15 ● フラットフレッシュ / Flat flesh / Fleischfarben / matt / Chair mate
- XF-56 ● メタリックグレイ / Metallic grey / Graumetallic / Gris métallisé
- XF-57 ● バフ / Buff / Lederfarben / Chamois
- XF-61 ● ダークグリーン / Dark green / Dunkelgrün / Vert foncé
- XF-64 ● レッドブラウン / Red brown / Rotbraun / Rouge brun
- XF-65 ● フィールドグレイ / Field grey / Feldgrau / Gris campagne

- ★お買い求めの際、または組み立ての前には必ずキットの内容をお確かめ下さい。
- ★組み立てに入る前に、説明図を最後までよく見て、全体の流れをつかんで下さい。
- ★塗料は、必ずプラスチック用塗料をお使い下さい。
- ★接着剤や塗料を使用する際は、十分換気に注意して下さい。

★Study the instructions thoroughly before assembly.

- ★Use plastic cement and paints only.
- ★Use cement sparingly and ventilate room while constructing.

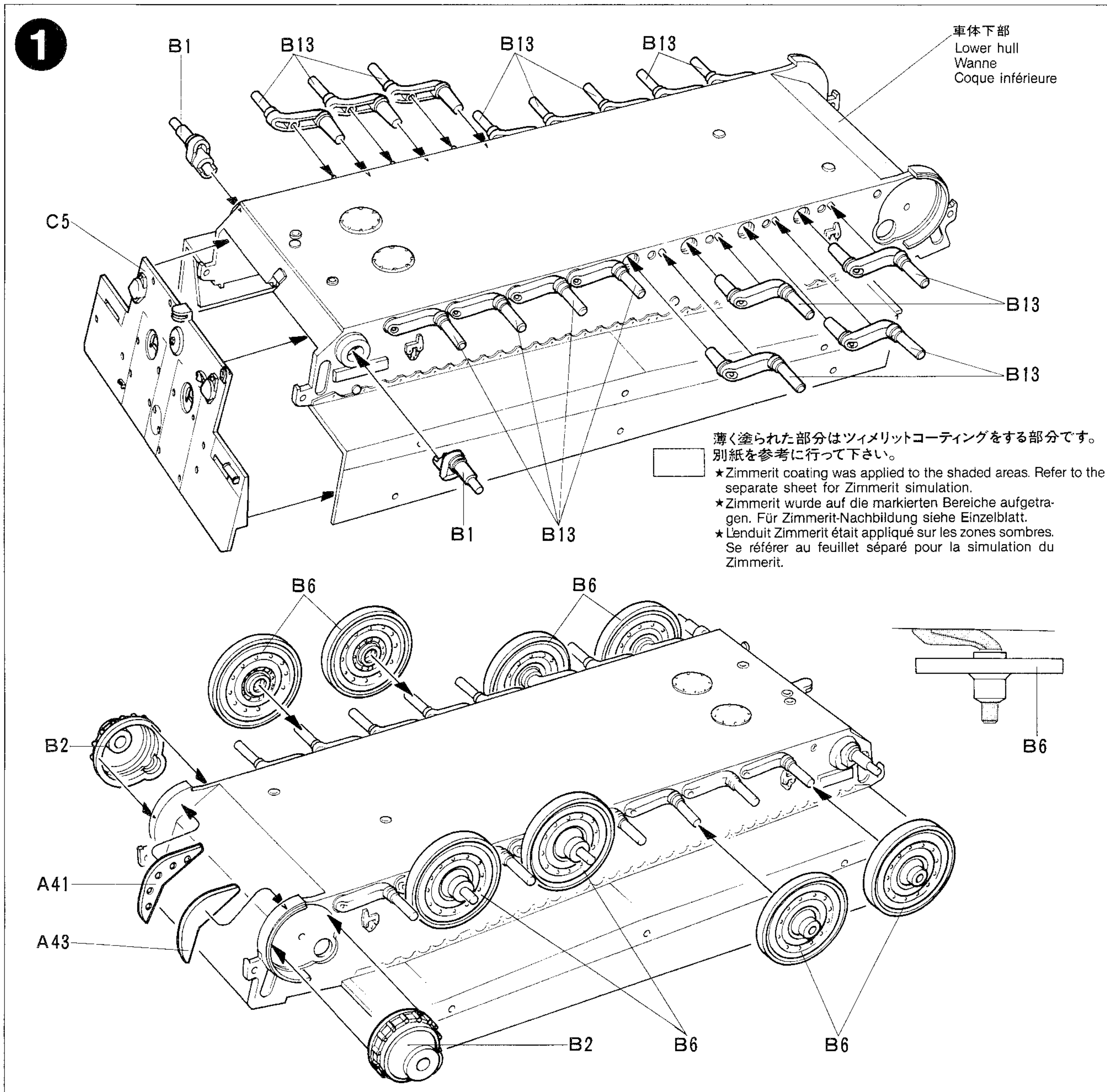

2

(A) ★2個作ります。
★Make 2.
★2 Sätze machen.
★Faire 2 jeux.

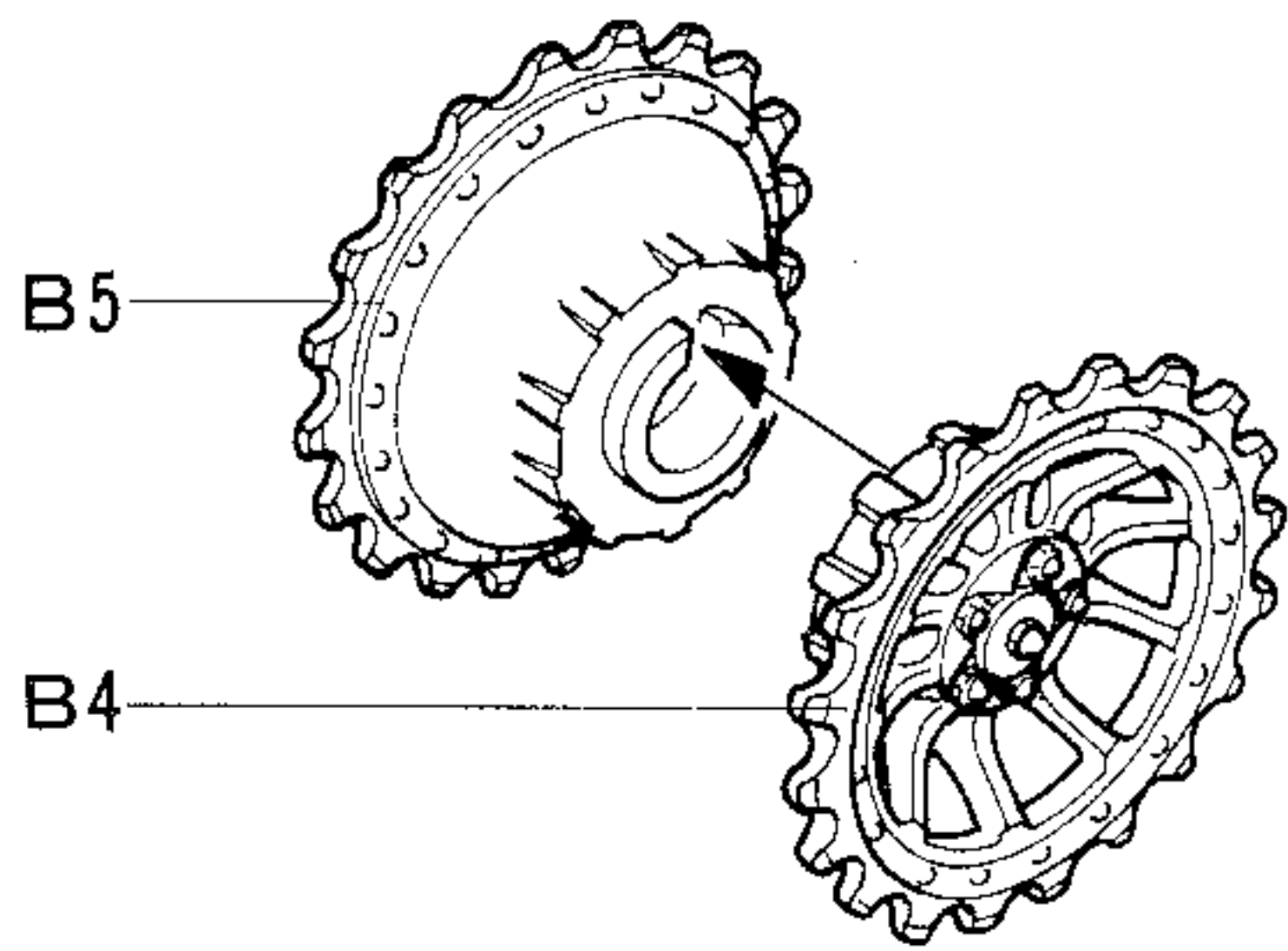

(B) ★8個作ります。
★Make 8.
★8 Sätze machen.
★Faire 8 jeux.

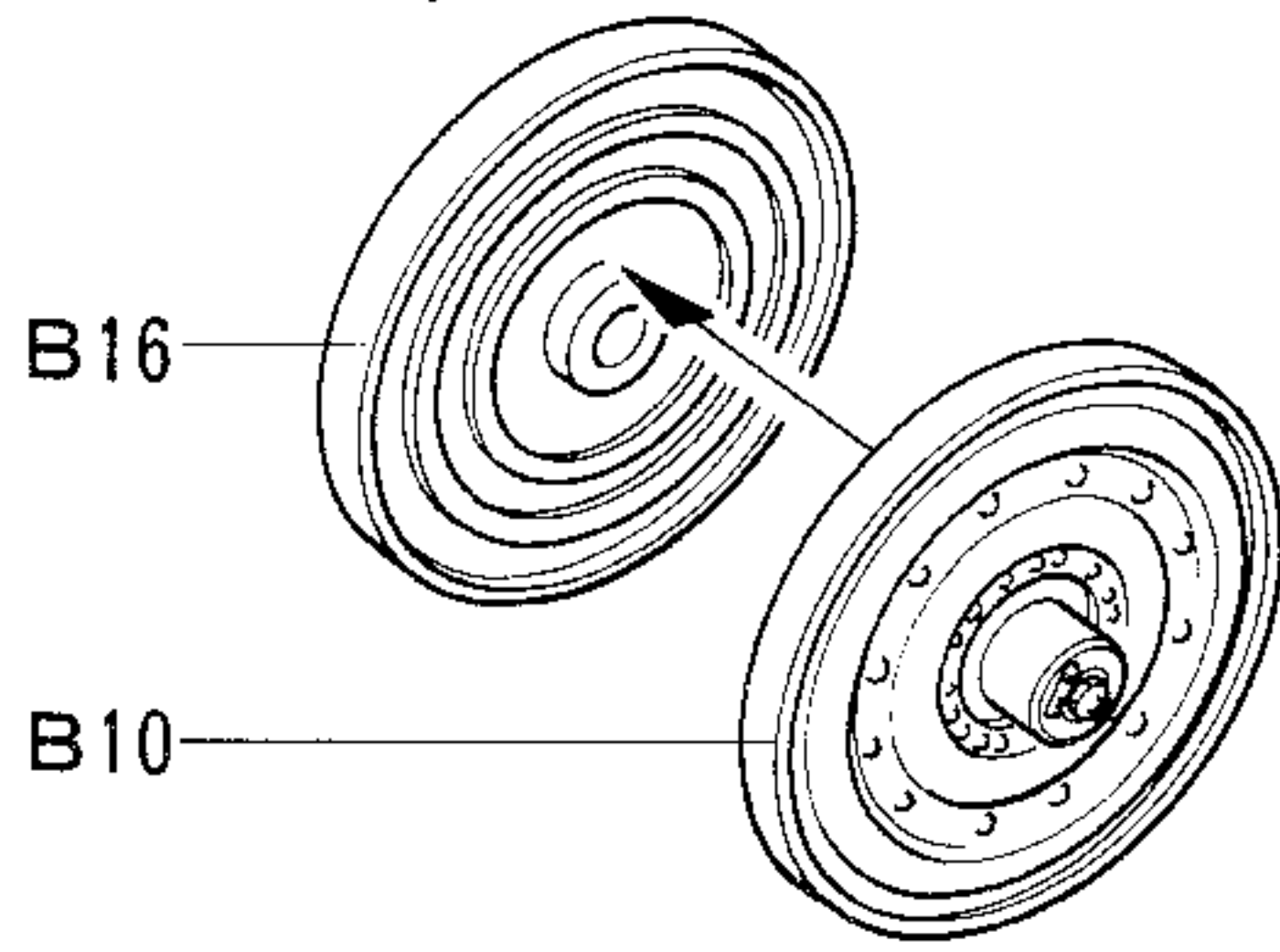

(C) ★2個作ります。
★Make 2.
★2 Sätze machen.
★Faire 2 jeux.

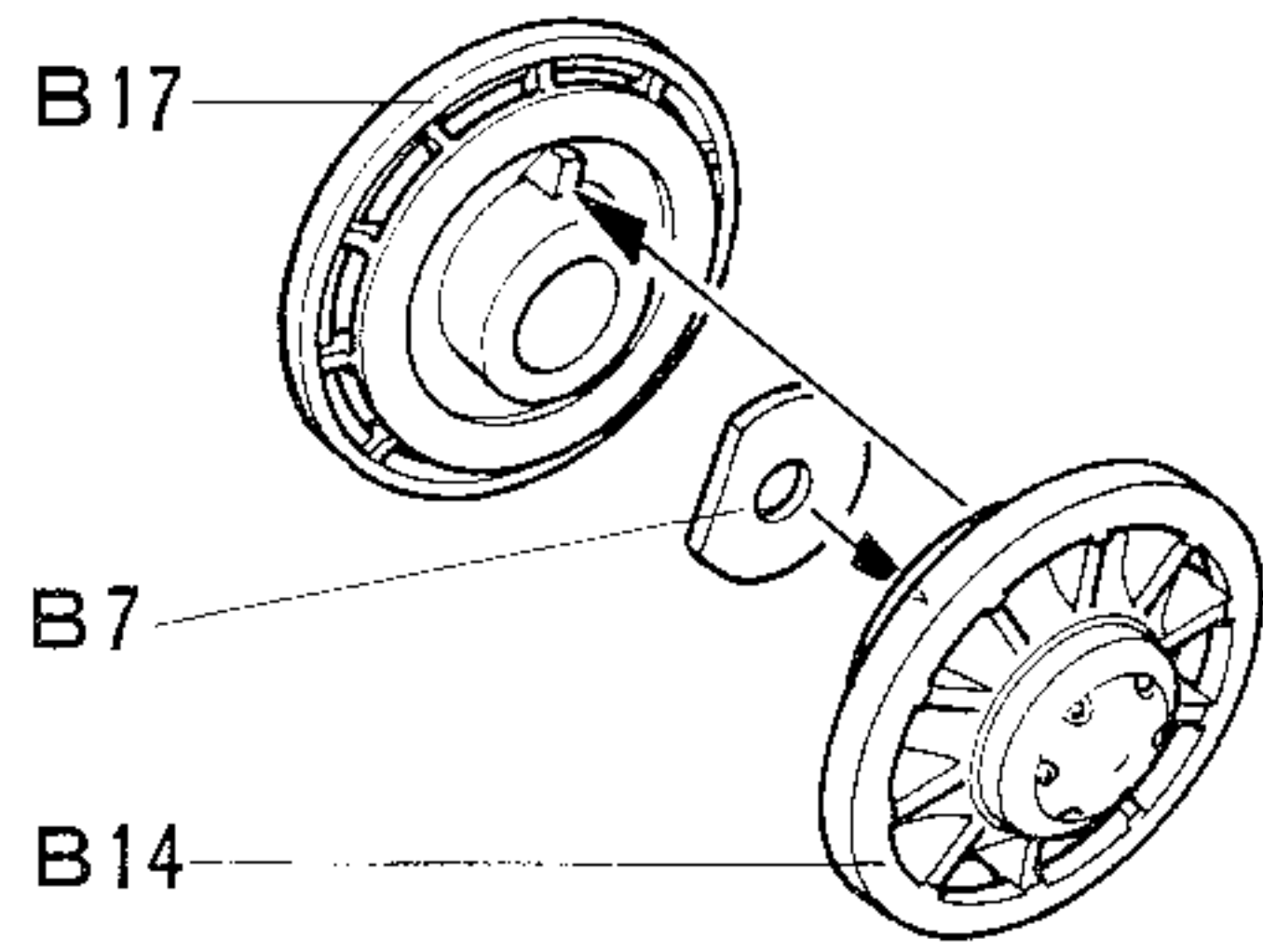

3

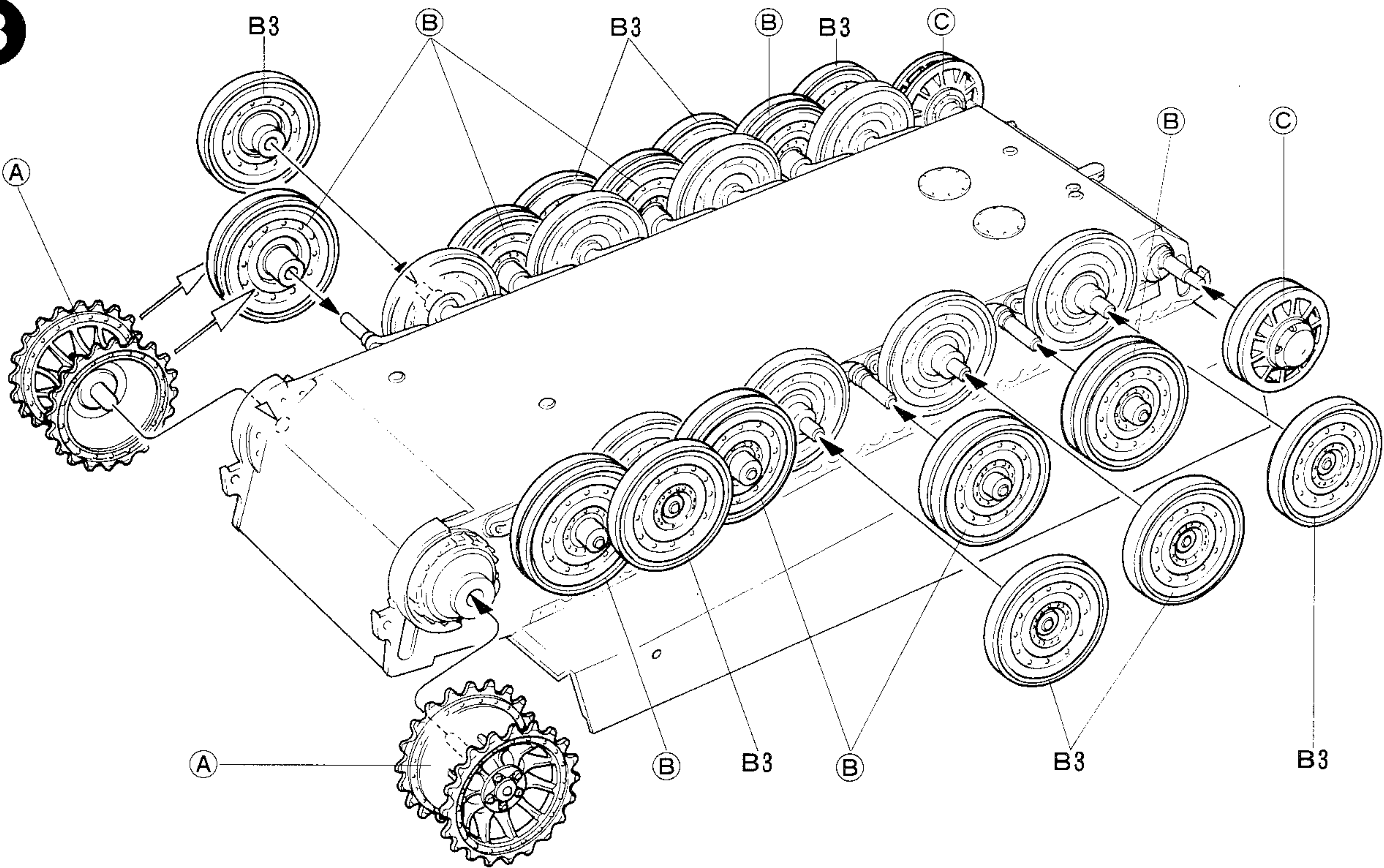

4

★2個作ります。
★Make 2.
★2 Sätze machen.
★Faire 2 jeux.

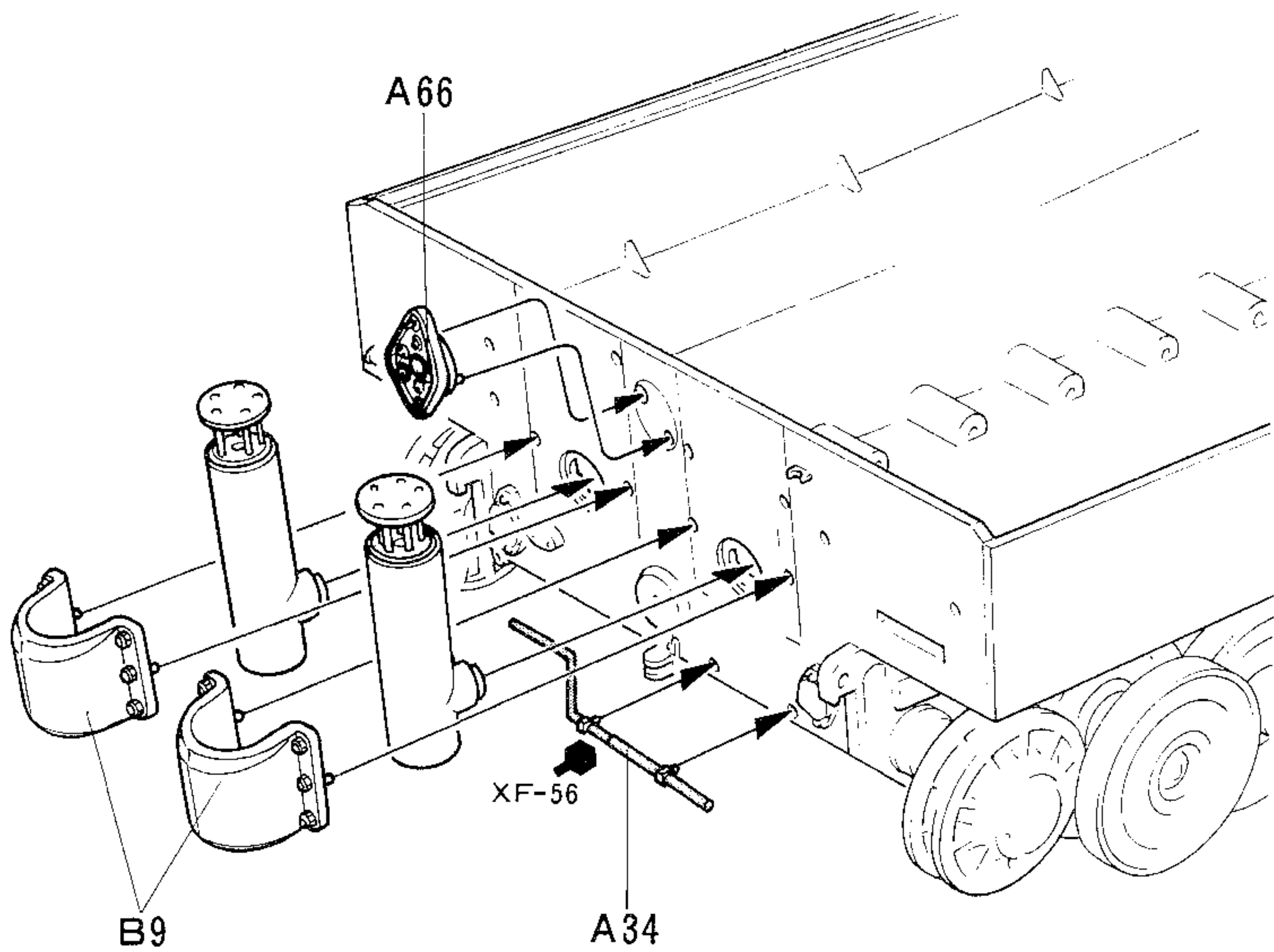
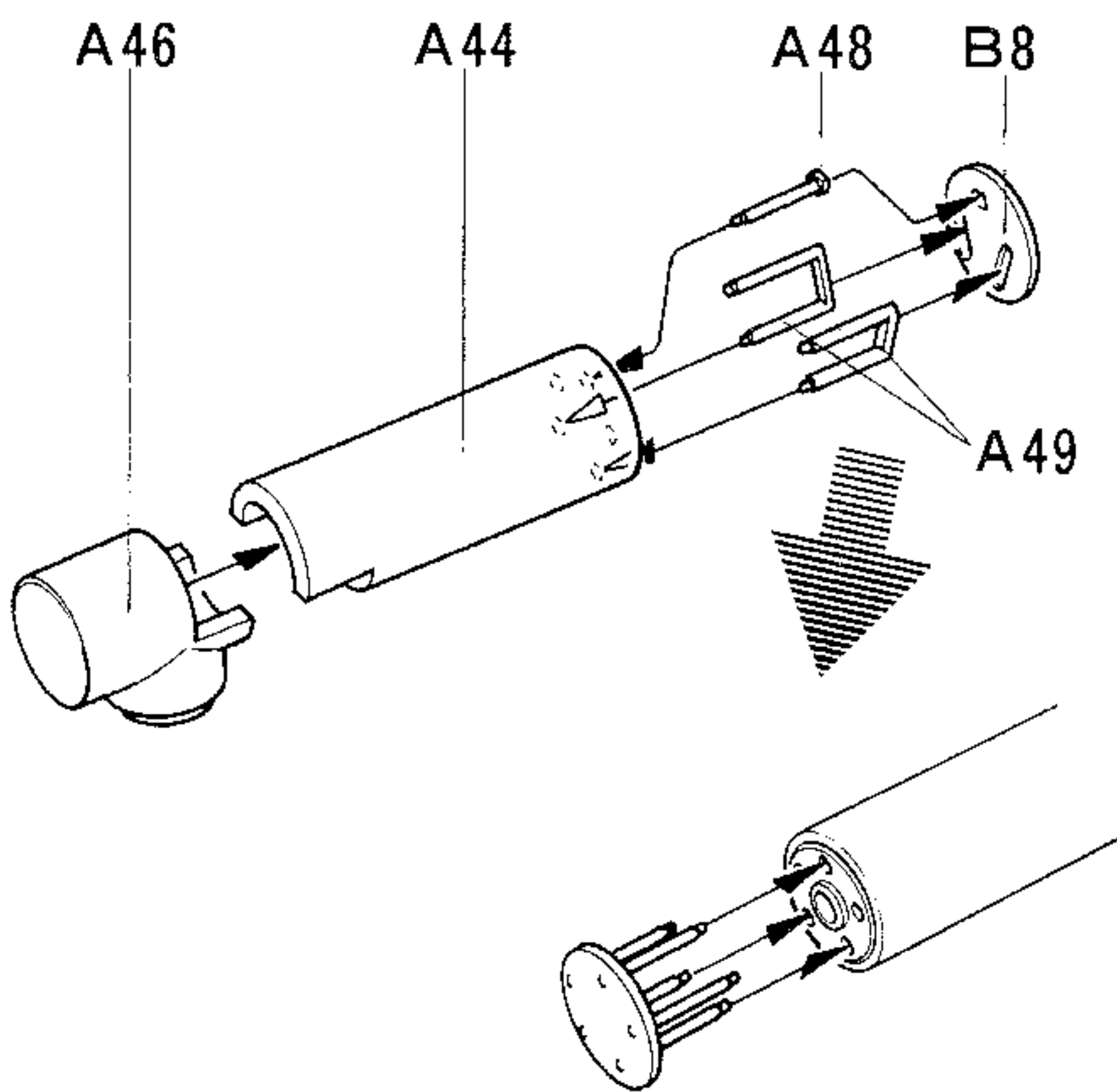

5

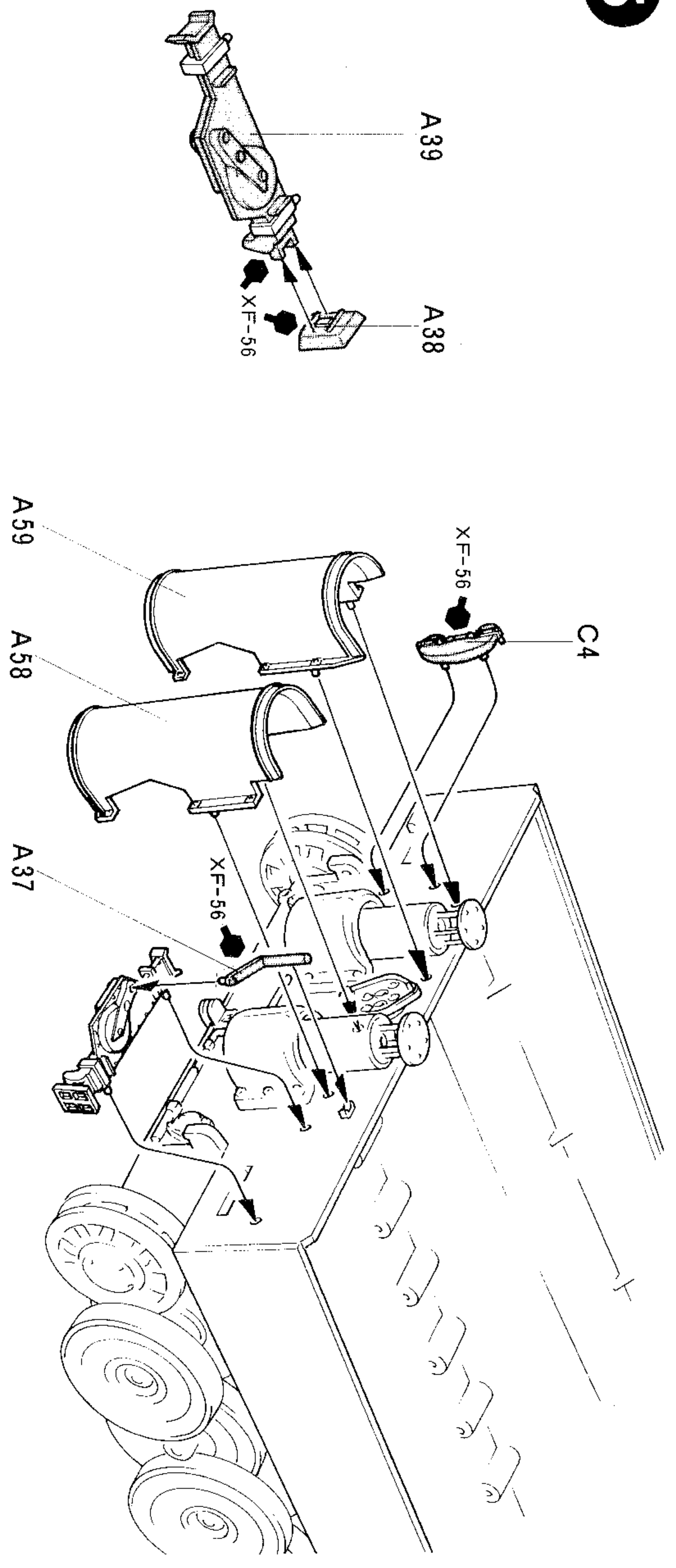

6

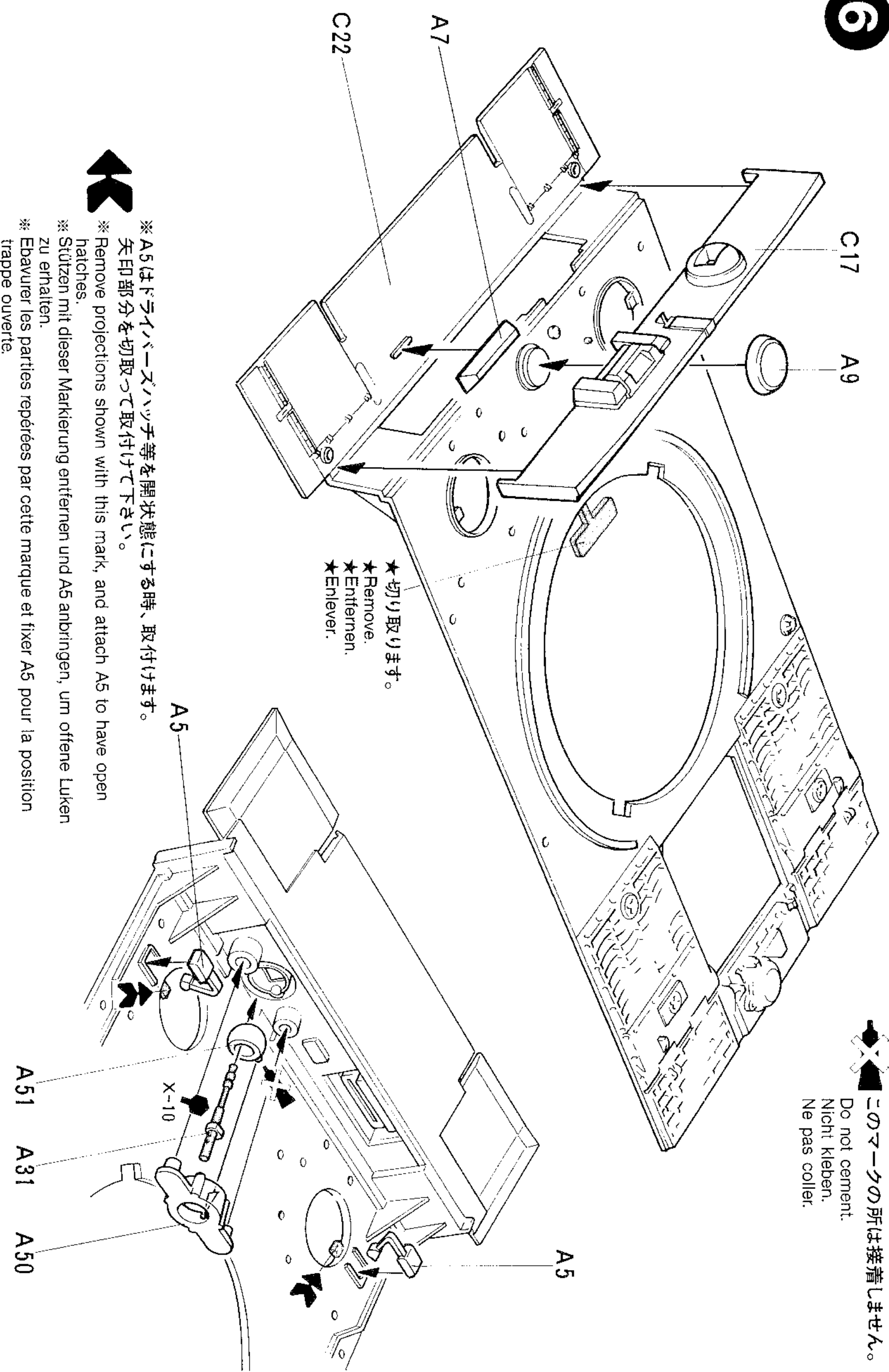

※A5はドラムカバーを開放状態にする時、取付けます。
矢印部分を切取って取付けて下さい。
※ Remove projections shown with this mark, and attach A5 to have open hatches.
※ Stützen mit dieser Markierung entfernen und A5 anbringen, um offene Lüken zu erhalten.
※ Ebaumer les parties repérées par cette marque et fixer A5 pour la position trappe ouverte.

7

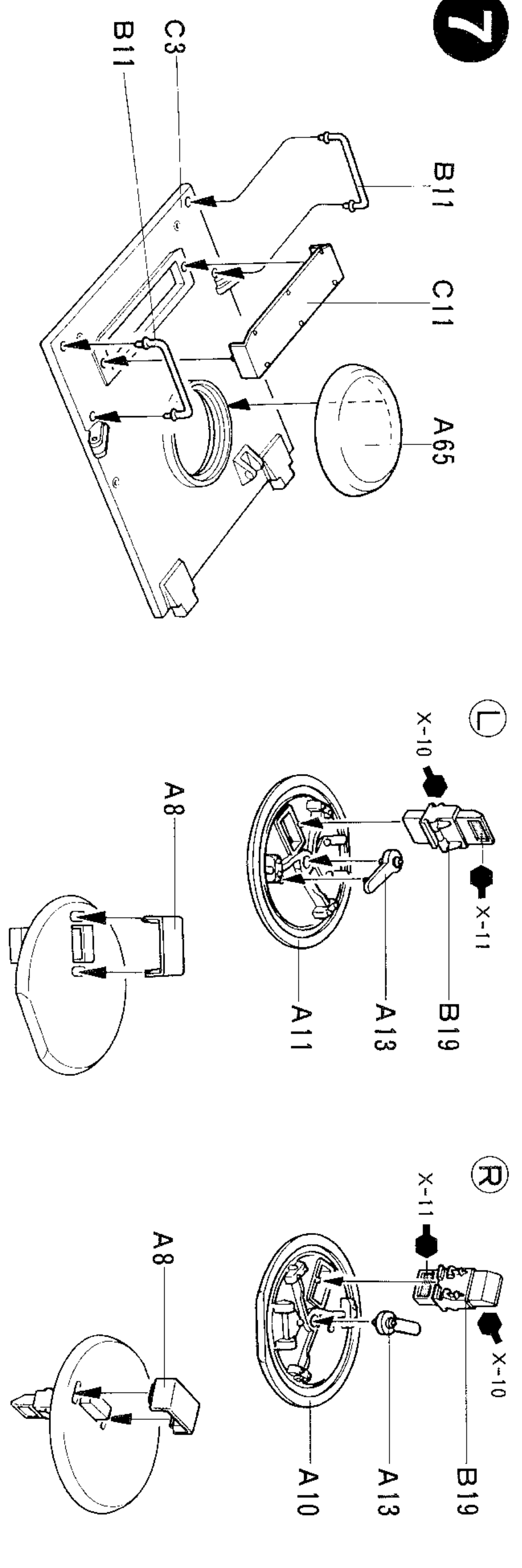

8

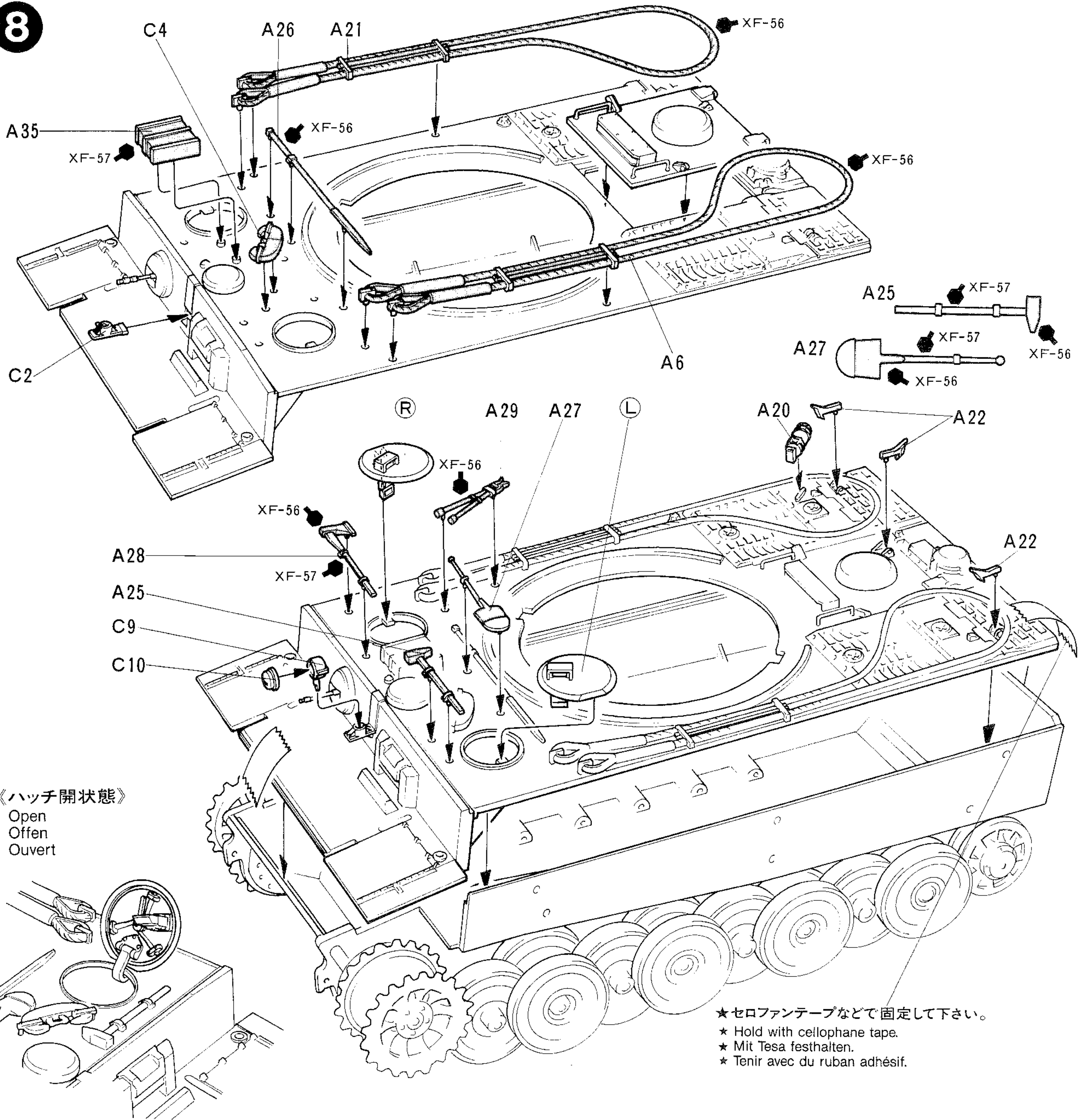

《ハッチ開状態》
Open
Offen
Ouvert

★セロファンテープなどで固定して下さい。
★ Hold with cellophane tape.
★ Mit Tesa festhalten.
★ Tenir avec du ruban adhésif.

9

A16を定規にします。
★ Align track links using A16.
★ Kettenglieder mit A16 ausrichten.
★ Dégauchir les chaînons de la chenille en utilisant A16.

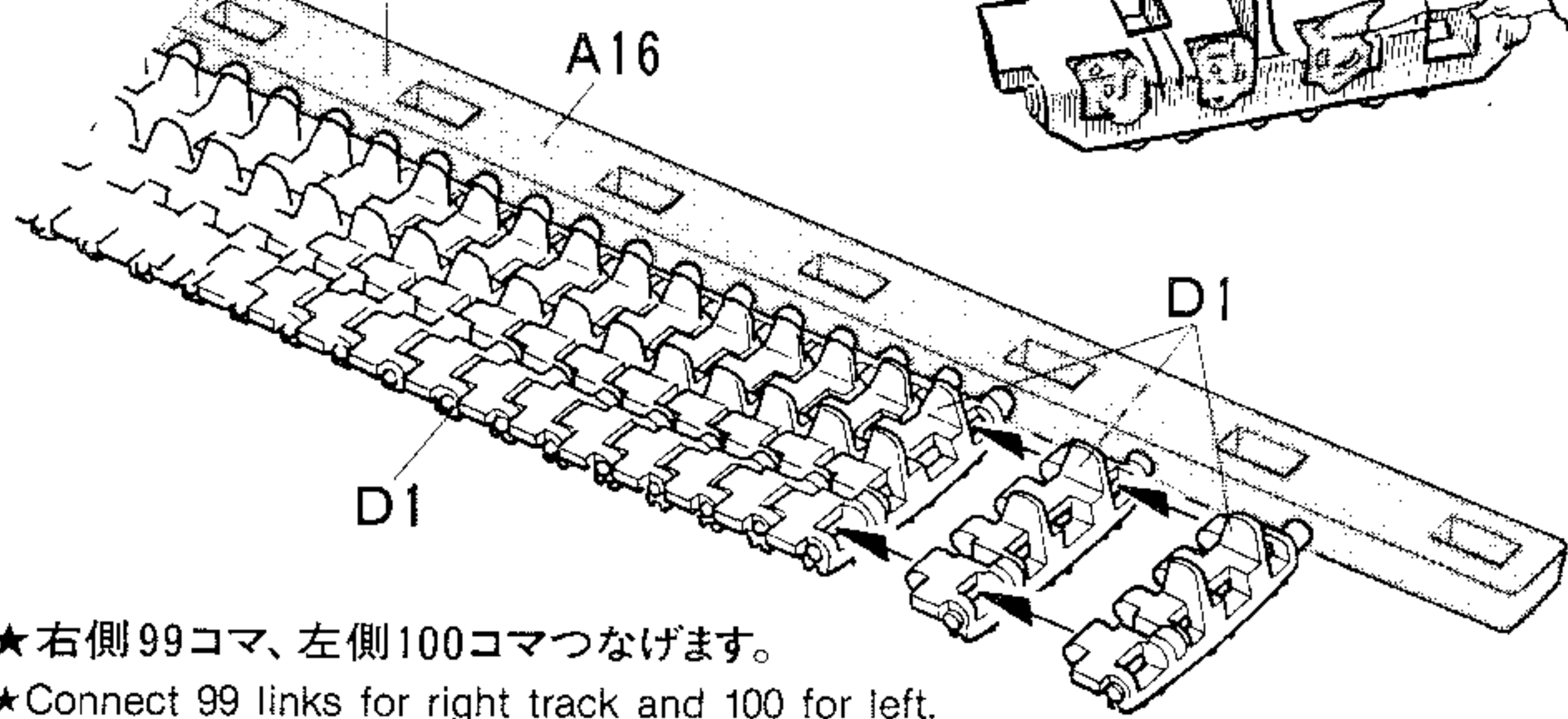

★ 右側99コマ、左側100コマつなげます。
★ Connect 99 links for right track and 100 for left.
★ Für die rechte Kette 99 Glieder und für die linke 100 Glieder verbinden.
★ Joindre 99 chaînons pour la chenille droite et 100 chaînons pour la chenille gauche.

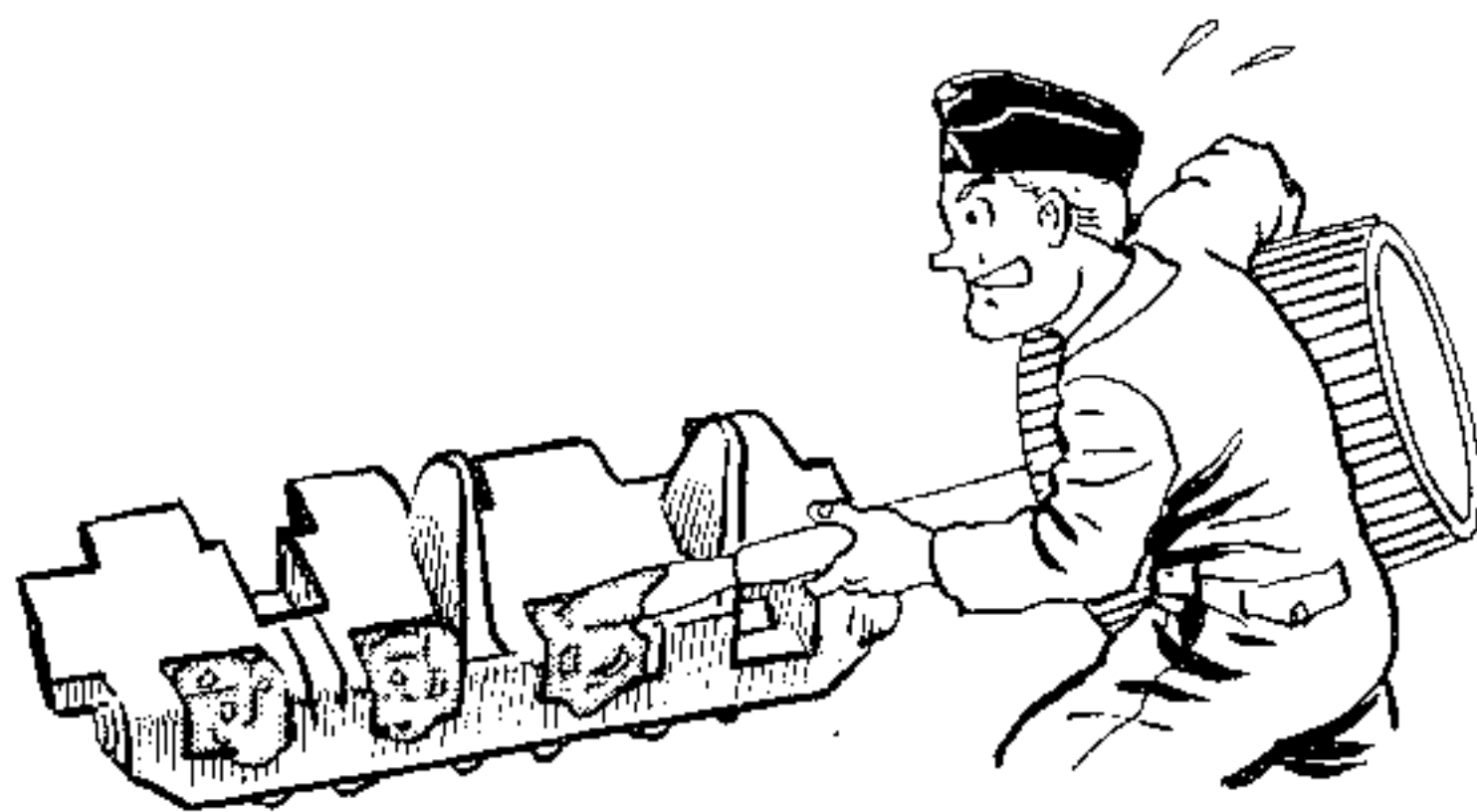

★ 接着剤を多めにつけて最後まで一気に組立てます。30分から1時間ほど乾かしてから取付けます。
★ Cement track links and allow to cure for 1/2 to 1 hour. Fit to wheels while still flexible.
★ Kettenglieder zusammenkleben und eine halbe bis eine Stunde trocknen lassen. Auf die Räder anbringen, solange Kette noch beweglich ist.
★ Coller les chaînons et laisser sécher 30 mn à une heure. Installer sur les roues avant séchage complet.

注意：完全に乾燥させると取付けができません。

★ Install tracks to wheels before cement has completely set.
★ Kette auf die Räder anbringen, bevor Kleber ganz getrocknet ist.
★ Installer sur les roues avant séchage complet.



10

100コマ
100 links
100 Glieder
100 chaînons

99コマ
99 links
99 Glieder
99 chaînons

- ★(A) (スプロケットホイール) に接着してつなげます。
- ★Cement to drive sprocket.
- ★Laufkette über Laufrollen und Antriebsrad ziehen und dann verkleben.
- ★Coller à la roue d'entraînement.

- ★ロードホイールの形にあわせ、たるみをつけます。
- ★Fit tracks to wheels as shown.
- ★Laufkette wie abgebildet auf die Räder anbringen.
- ★Installer les chenilles comme indiqué.

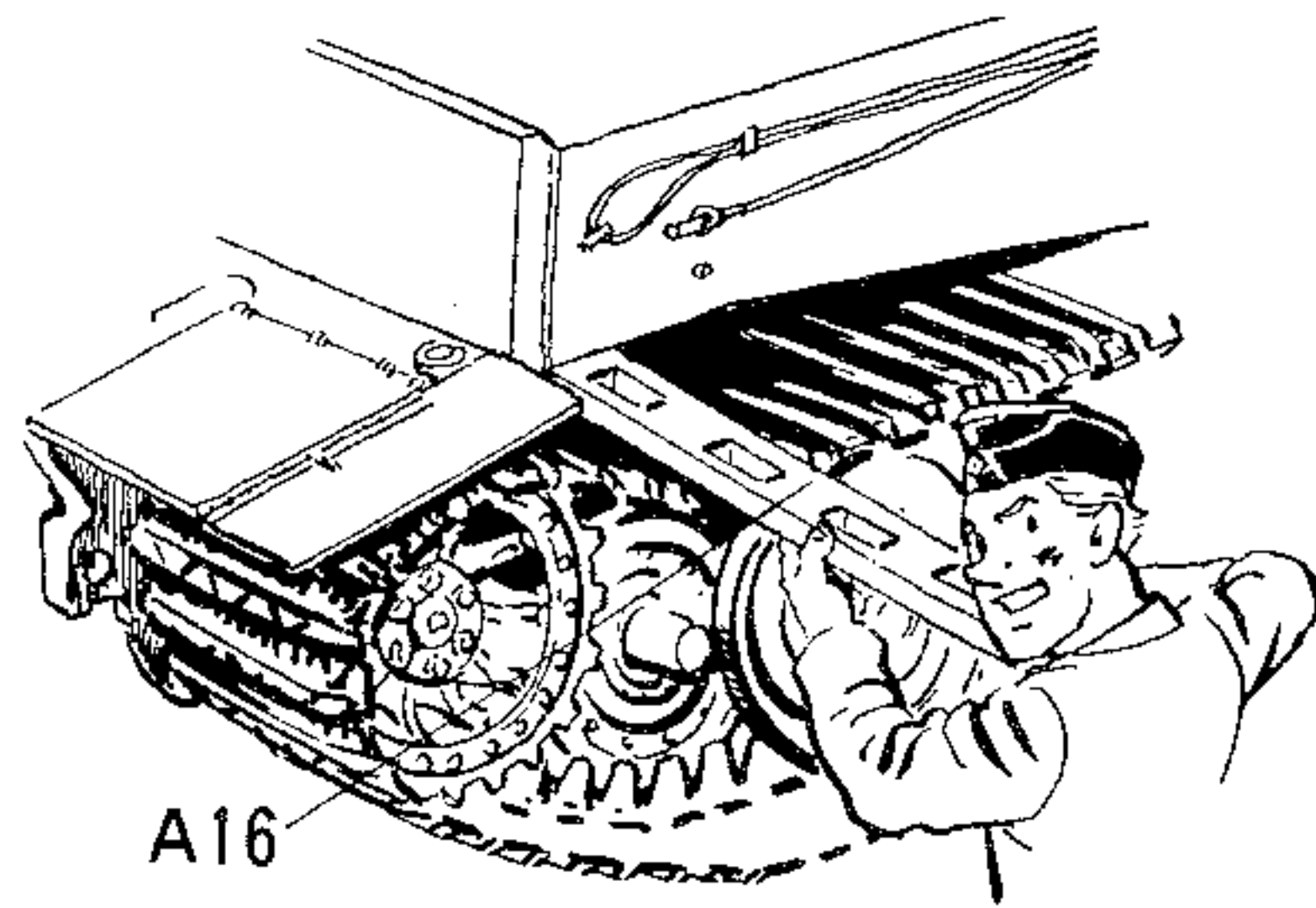
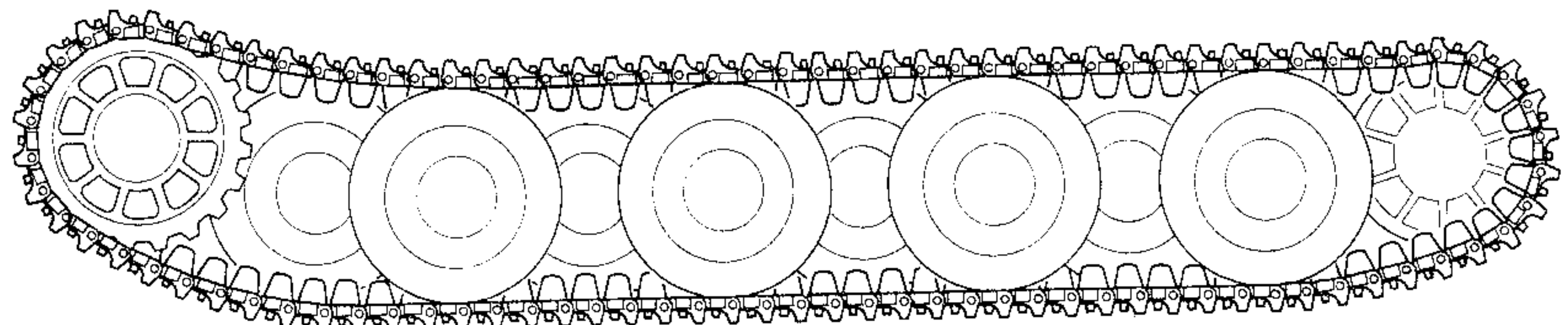

11

- ★後期型、最後期型のどちらかを選んで組みたてます。
- ★Select either "late version" or "final version."
- ★Wählen Sie "Spätversion" oder "Endversion".
- ★Choisir "dernière version" ou "version définitive".

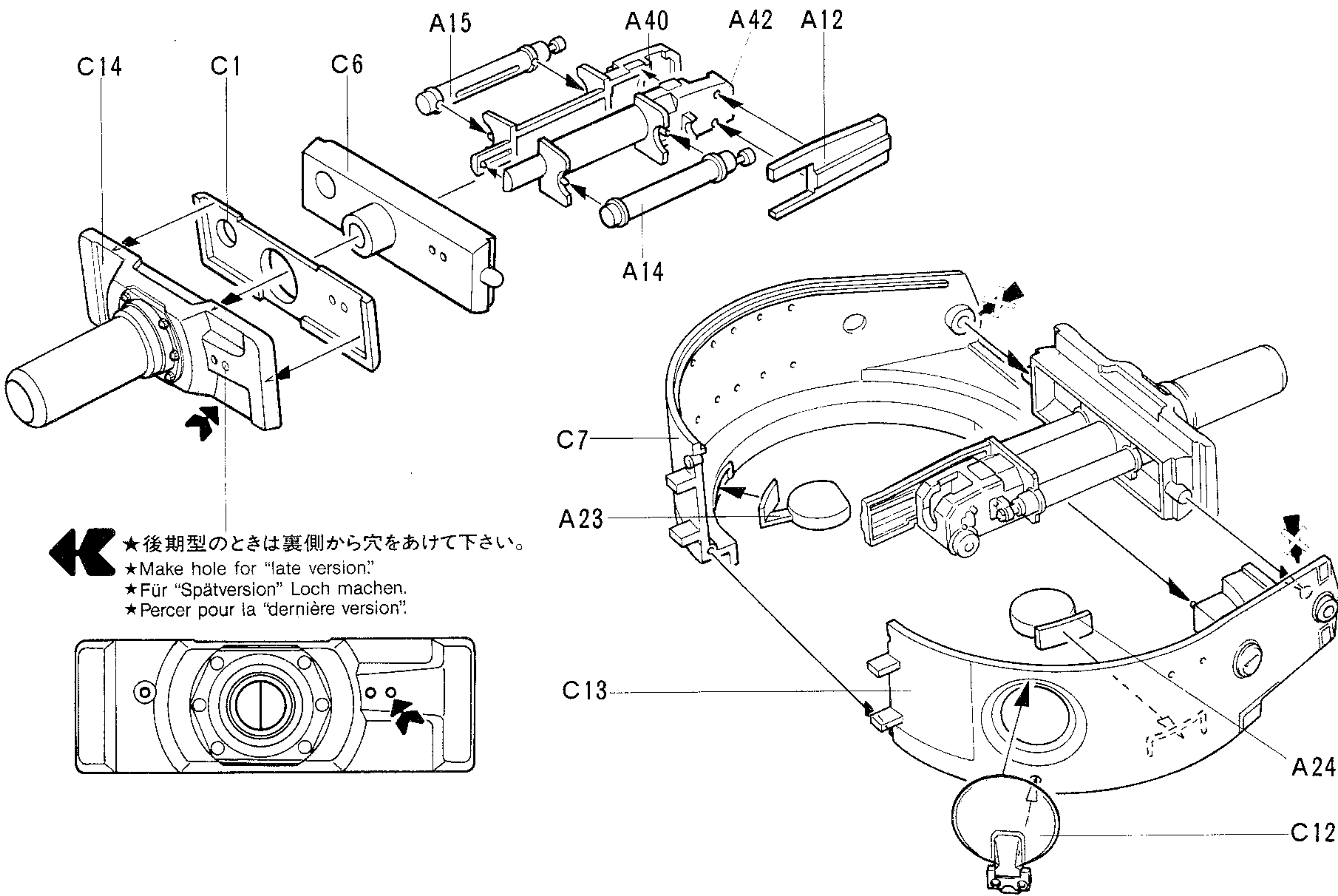

- ★後期型のときは裏側から穴をあけて下さい。
- ★Make hole for "late version."
- ★Für "Spätversion" Loch machen.
- ★Percer pour la "dernière version".

12

《後期型》
Late version
Spätversion
Dernière version

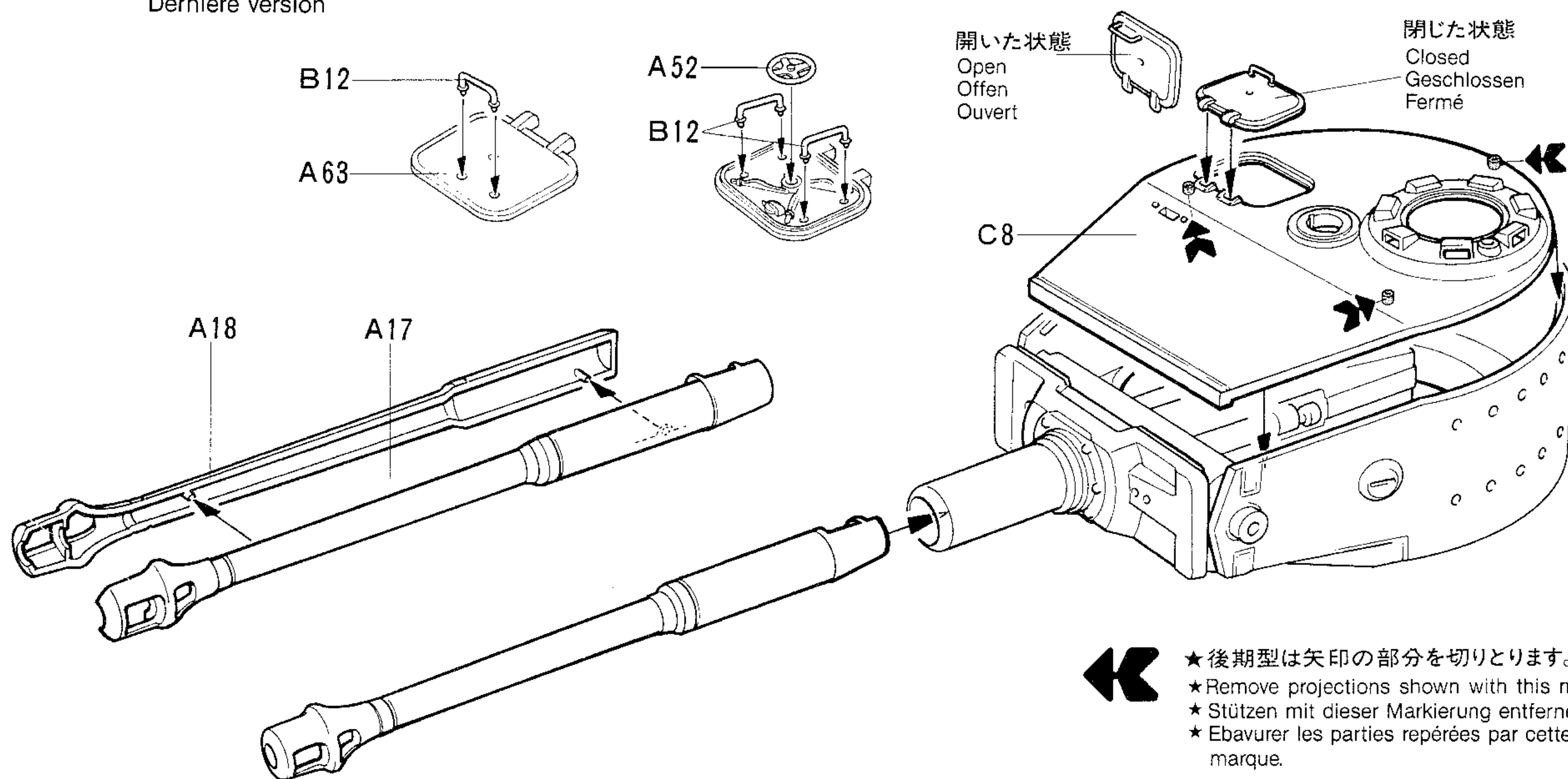

《最後期型》
Final version
Endversion
Version définitive

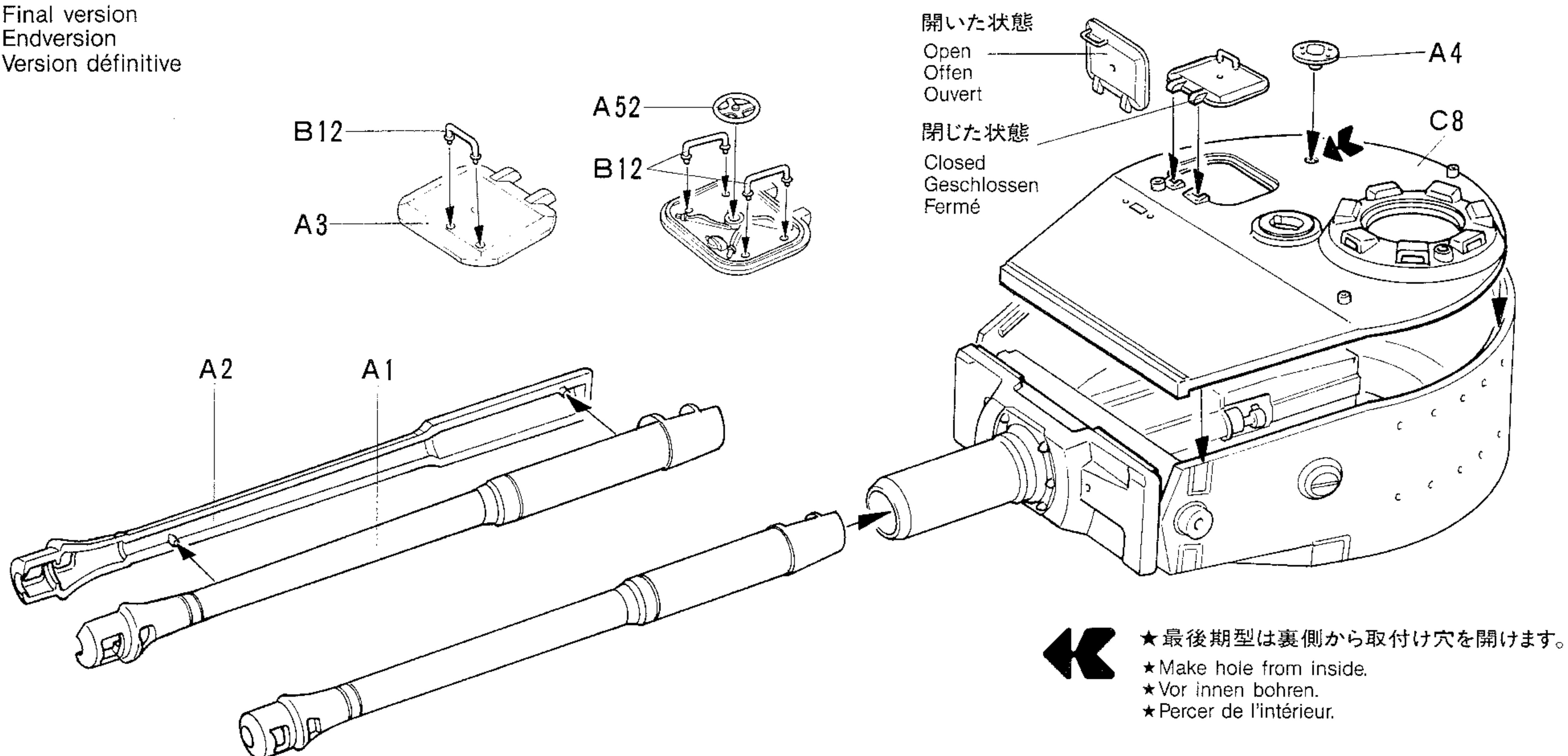

13

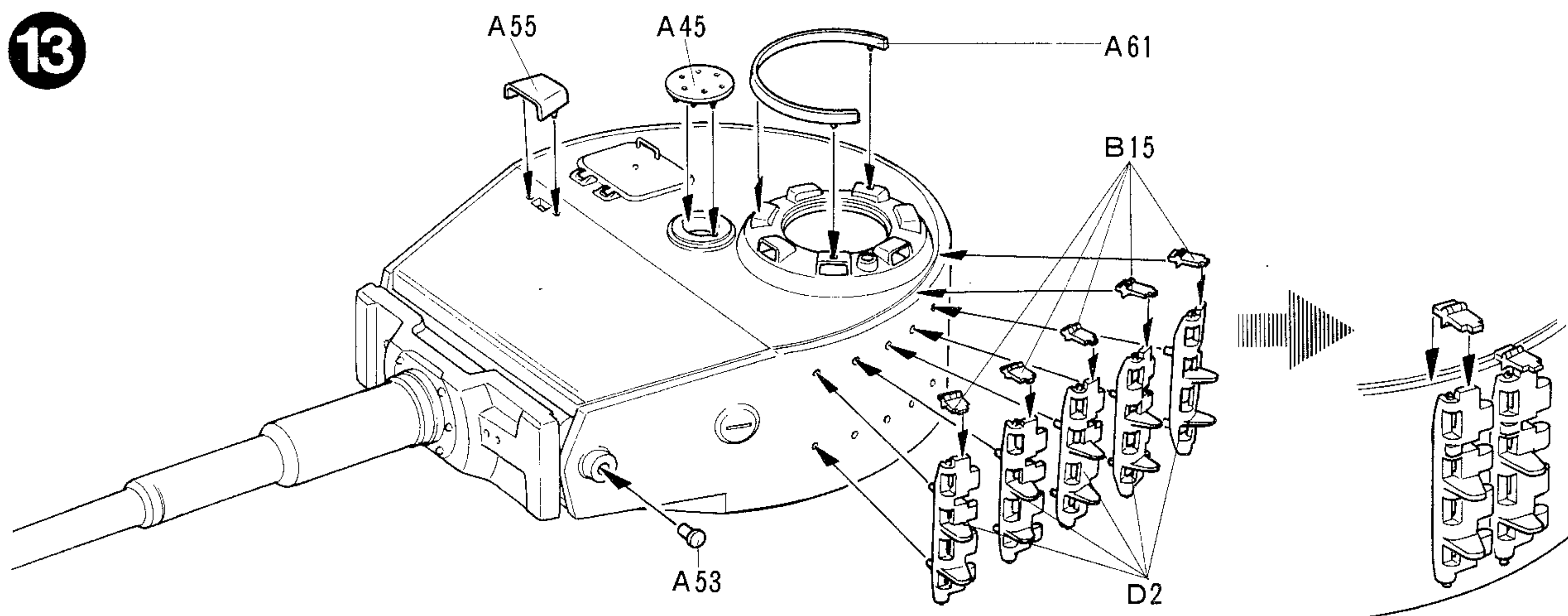

14

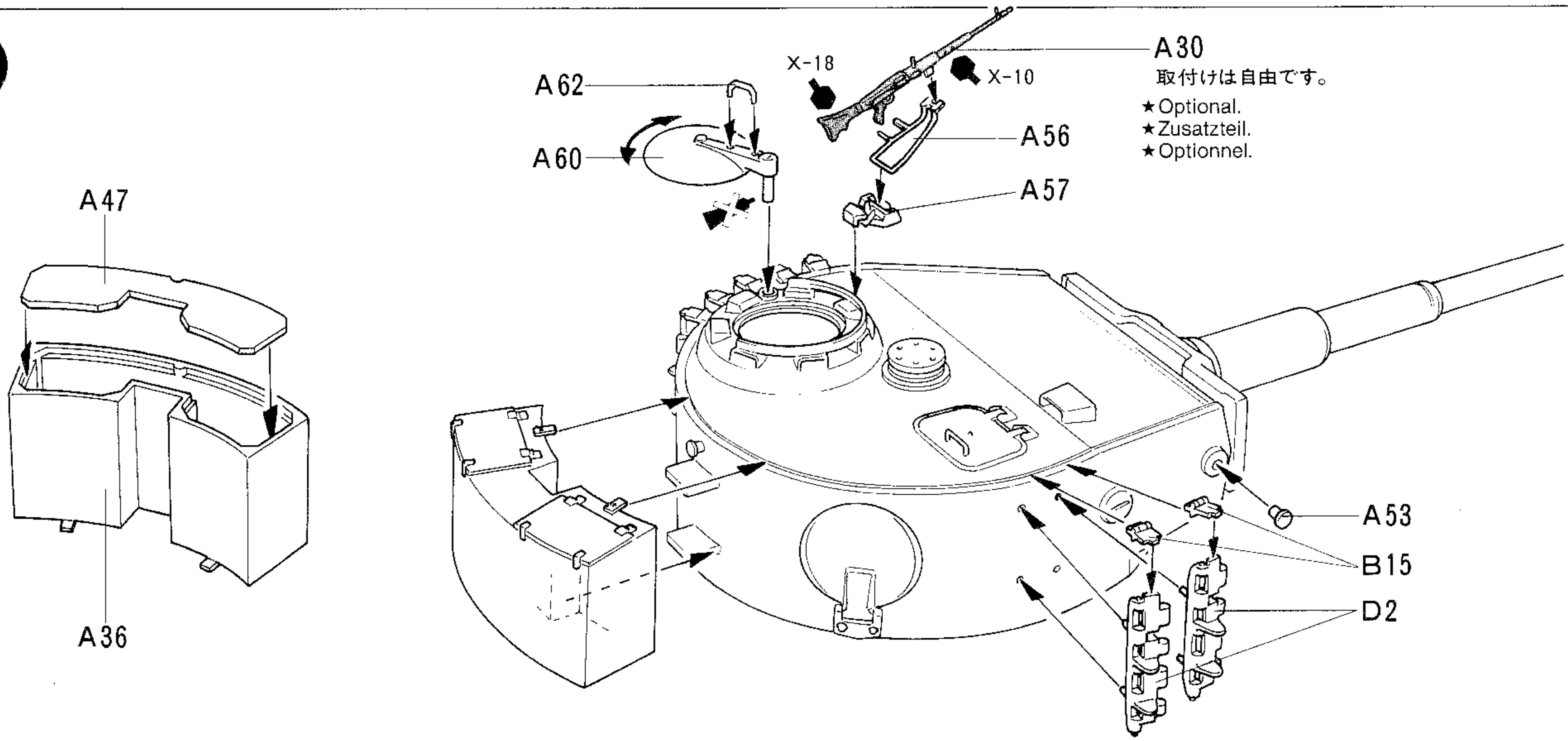

A30
 取付けは自由です。
 ★Optional.
 ★Zusatzteil.
 ★Optionnel.

15

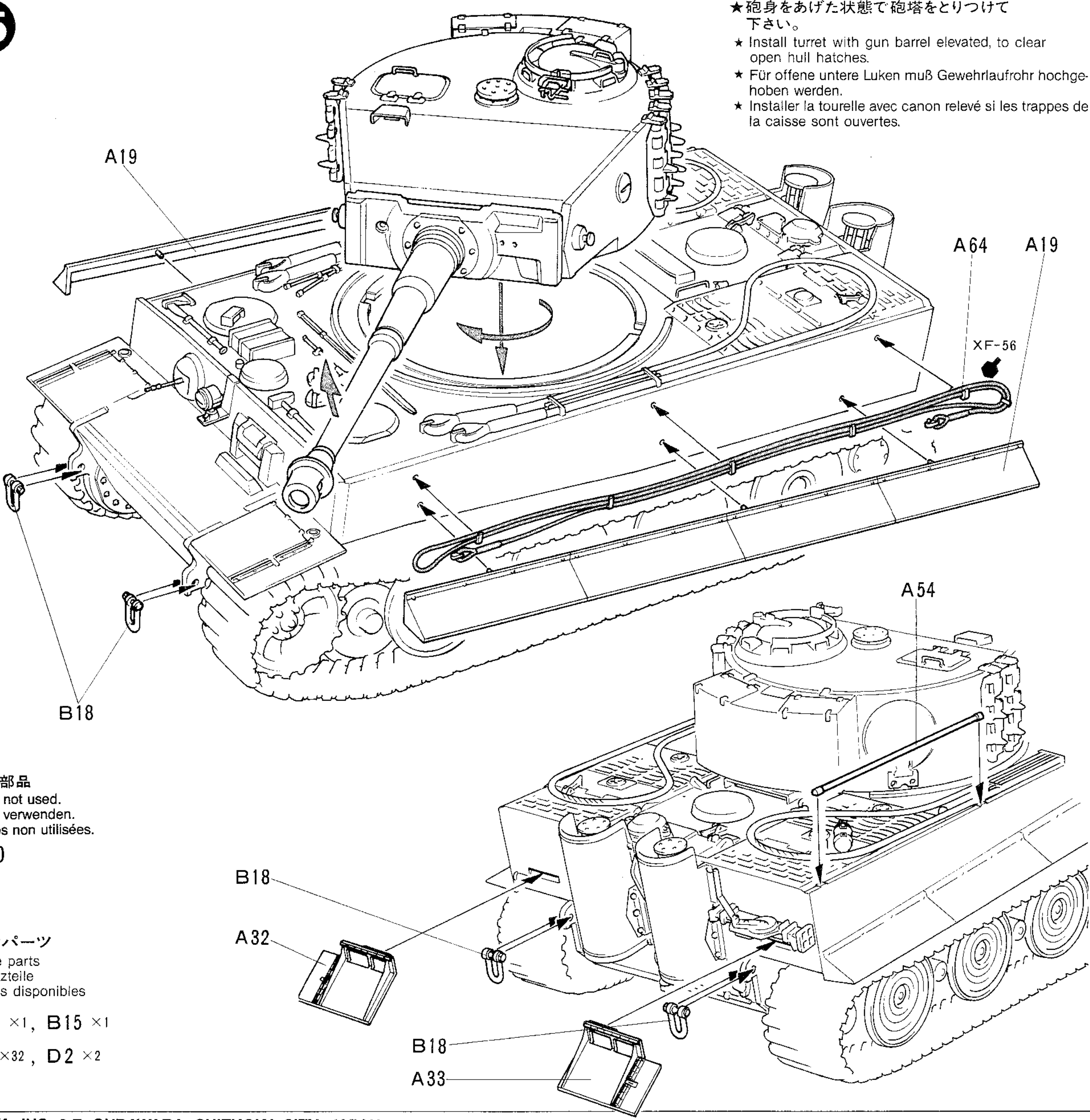

★砲身をあげた状態で砲塔をとりつけて下さい。
 ★Install turret with gun barrel elevated, to clear open hull hatches.
 ★Für offene untere Luken muß Gewehrlaufrohr hochgehoben werden.
 ★Installer la tourelle avec canon relevé si les trappes de la caisse sont ouvertes.

不要部品
 Parts not used.
 Nicht verwenden.
 Pièces non utilisées.

B20

予備パーツ
 Spare parts
 Zusatzteile
 Pièces disponibles

B12 ×1, B15 ×1

D1 ×32, D2 ×2

Panzerkampfwagen VI TIGER I (Sd.kfz.181) Ausführung E LATE VERSION

《ツィメリットコーティングとマーキング》

ZIMMERIT COATING & MARKINGS
ANSTRICH UND MARKIERUNG
REVELEMENT ZIMMERIT ET MARQUAGES

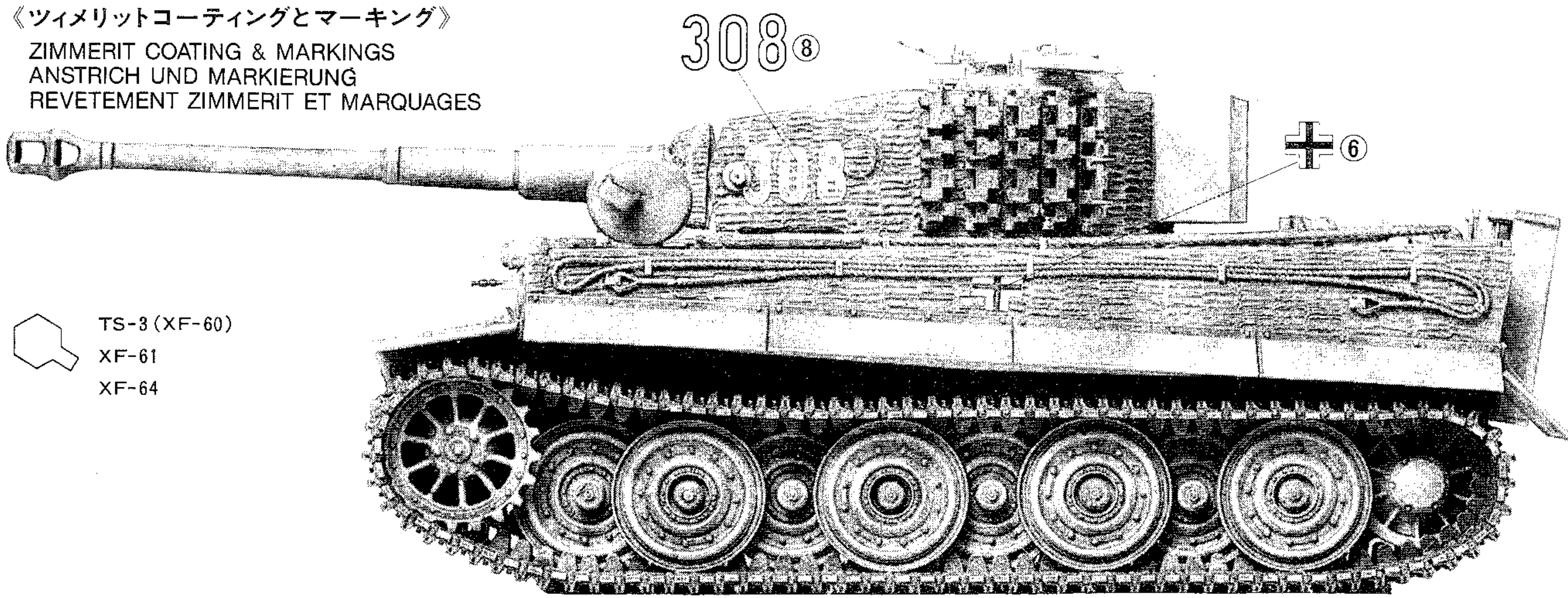

- TS-3 (XF-60)
- XF-61
- XF-64

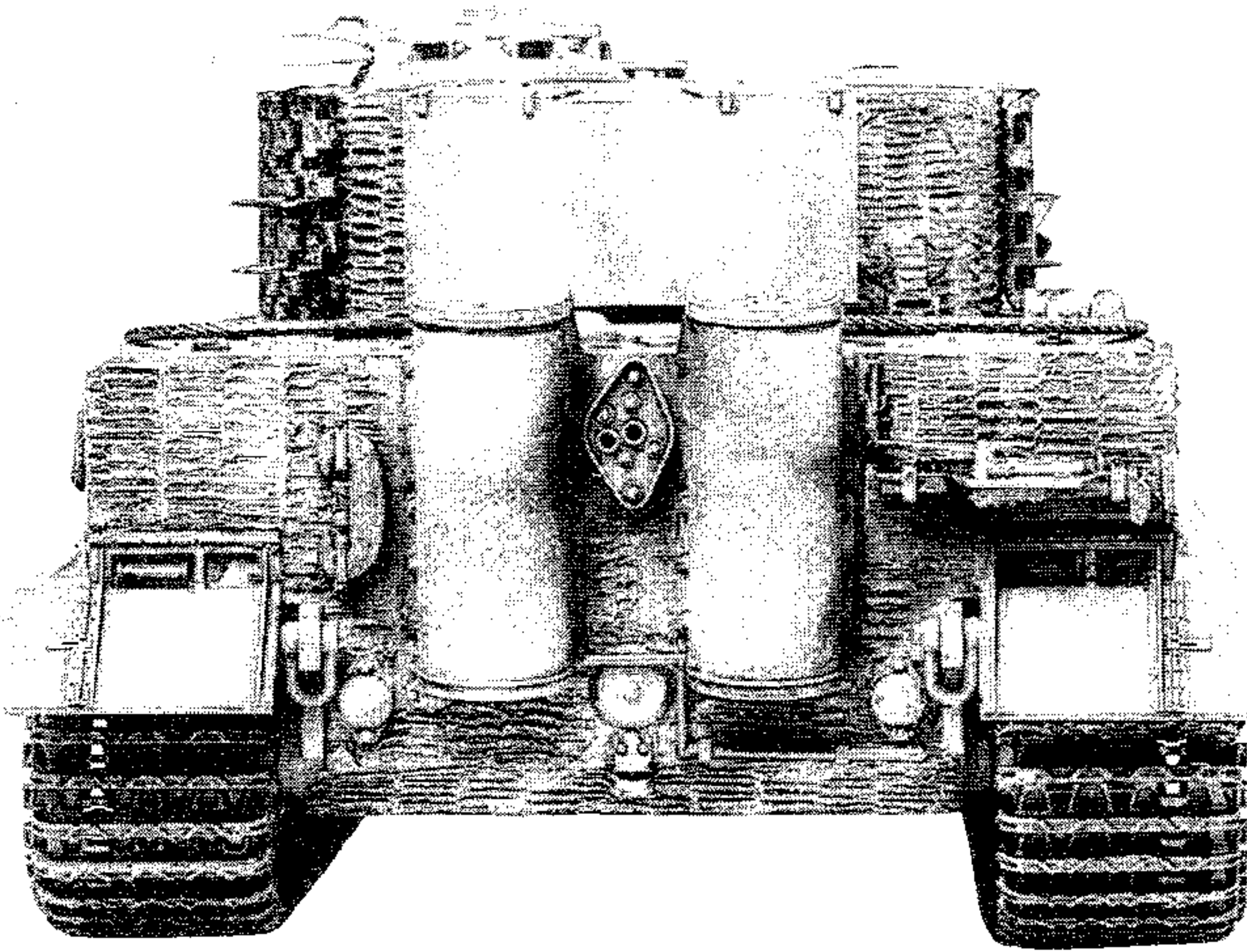
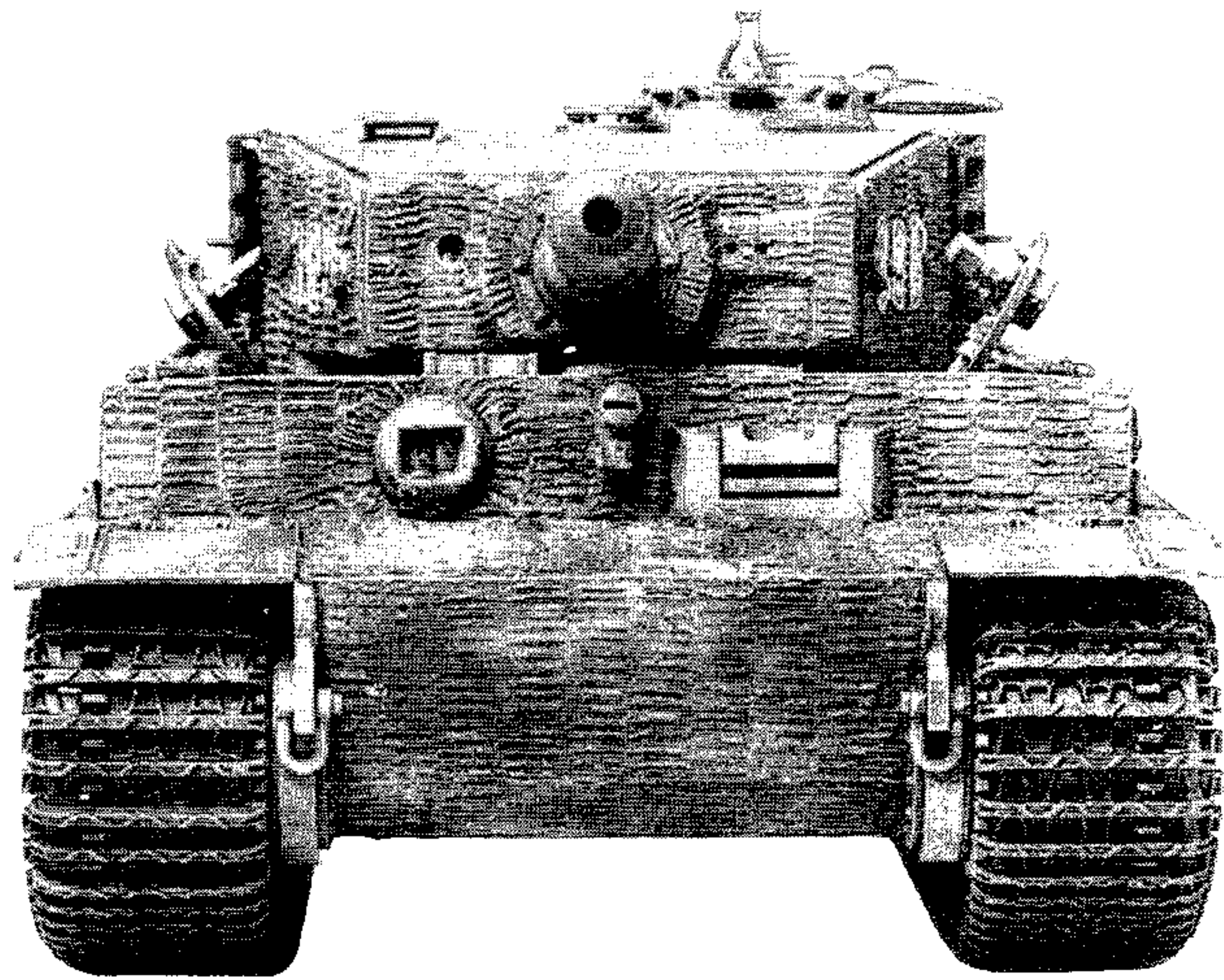

《マーキング》

MARKINGS
MARKIERUNGEN
MARQUAGES

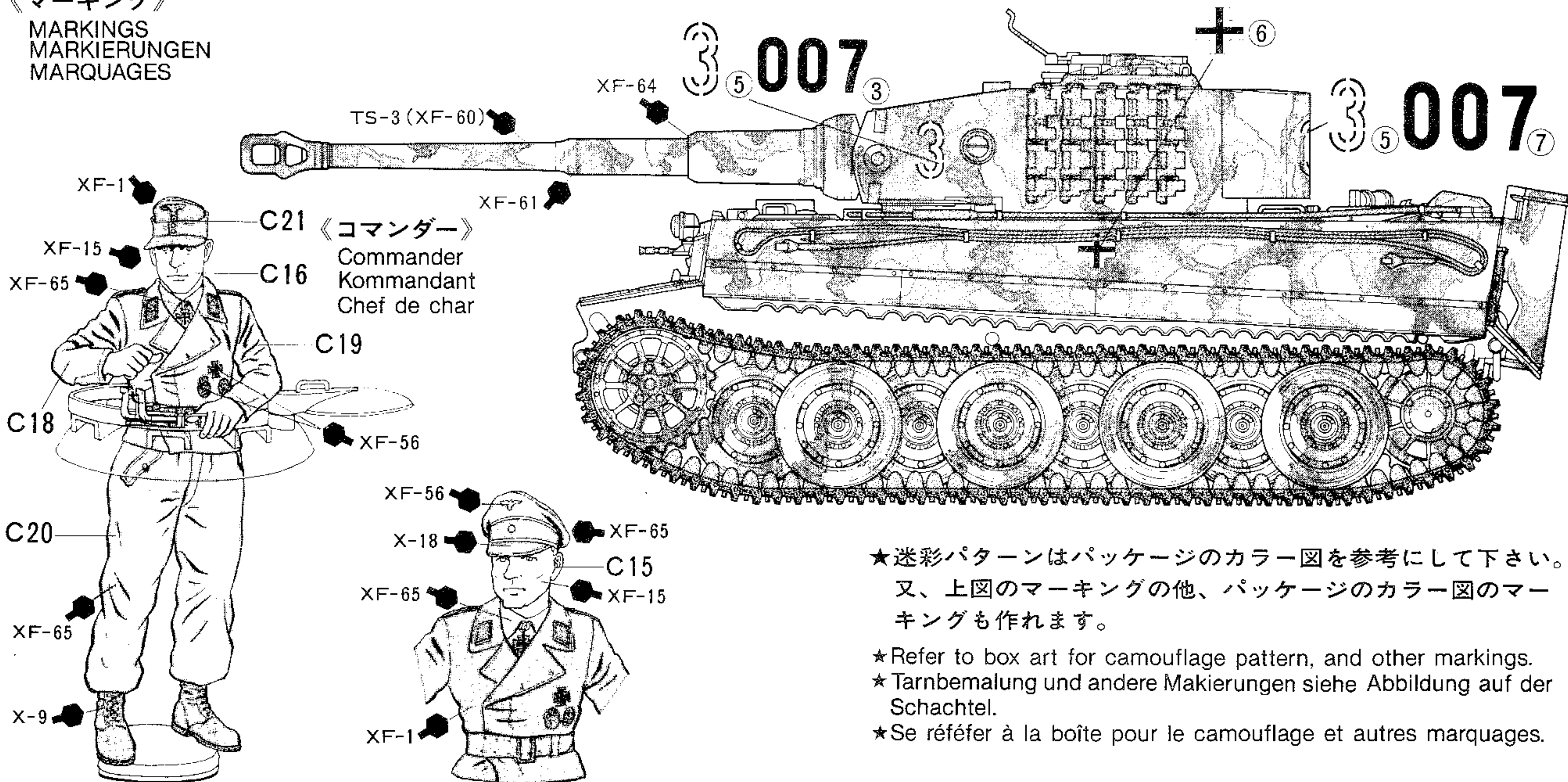

★迷彩パターンはパッケージのカラー図を参考にして下さい。
又、上図のマーキングの他、パッケージのカラー図のマーキングも作れます。
★Refer to box art for camouflage pattern, and other markings.
★Tarnbemalung und andere Makierungen siehe Abbildung auf der Schachtel.
★Se référer à la boîte pour le camouflage et autres marquages.