

JS3 STALIN

RUSSIAN HEAVY TANK



1/35 ミリタリーミニチュアシリーズ NO.211
ソビエト重戦車 JS3 スターリン3型

戦車兵 1体つき



On September 7th 1945, the allied nations were staggered by Russia's disclosure of their JS-3 heavy tank at a victory parade in Berlin. Although codenamed a "JS" (Josef Stalin) tank, it had a totally different appearance from its preceding models. The one-piece cast turret had a simple flattened hemispherical shape. The maximum thickness of the turret armor reached 250mm. The front hull was constructed by welding three 120mm thick armor plates, forming a shape like a ship's bow. The main armament used the same L/43 122mm gun as the JS-2. The 520 horsepower diesel engine provided 40km/h of maximum speed. With the concerted effort of the talented Russian tank engineers such as N. L. Jukhov and Z. A. Kotin,

Le 7 septembre 1945, les nations occidentales furent subjuguées par l'apparition du char lourd russe JS-3 lors d'un défilé célébrant la victoire à Berlin. Bien que codifié "JS" (Joseph Staline), ce blindé avait une apparence complètement différente des modèles précédemment sortis. La tourelle monobloc moulée avait une forme simple, hémisphérique aplatie avec un bouclier de canon épais et profilé. L'épaisseur maximale du blindage de tourelle atteignait 250mm. L'avant de la caisse était constitué de trois plaques de blindage de 120mm soudées qui le faisait ressembler à une étrave de navire. L'armement principal était le canon L/43 de 122mm déjà installé dans le JS-2. Le moteur diesel de 520 chevaux autorisait une vitesse maximale de 40km/h. Les efforts concertés des ingénieurs russes,

Bei der Parade der Siegermächte am 7. September 1945 in Berlin wurden die Alliierten durch Russland's Enthüllung seines neuen schweren Panzers JS-3 in Erstaunen versetzt. Wenn er auch unter der "JS" Bezeichnung (Josef Stalin) lief, unterschied er sich im Aussehen vollständig von seinen Vorgängermodellen. Der in einem Teil gegossene Turm hatte ein einfach abgeflachten, halbkugeligen Umriß, mit einer dicken, sanft übergehenden Kanonenummantelung. Die größte Wandstärke der Turmpanzerung erreichte 250mm. Das Rumpfvorderteil war eine Konstruktion aus drei zusammengeschweißten 120mm dicken Panzerplatten, die fast das Aussehen eines Schiffsbugs ergaben. Als Hauptbewaffnung wurde die gleiche L/34 122mm Kanone wie im JS-2 verwendet. Der 520PS Diesel sorgte für eine Maximalgeschwindigkeit

1945年9月7日、この日ベルリンで行われた連合軍の戦勝パレードに姿を見せたソ連の新型重戦車は、アメリカやイギリスに大きな衝撃を与えました。それは従来の戦車とはまったく異なる形態をしていました。砲を伏せたような砲塔は極めて低く、車体も低く平らで、前部は船首を上下逆にしたように鋭く突き出していました。この重戦車が第2次大戦末期、ジュコフ、コーチン技師などソ連の戦車設計陣が総力をあげて開発し、ドイツのタイガーIやパンサーを上回る戦闘力を備えて登場したスターリン3型だったので、1944年10月、スターリン3型は設計が完了しました。その革新的な姿は、車高を低くすることで命中弾を受けにくくすると共に、さらに命中弾を受けてもそれが内部に貫通することなく滑るようにそれてしまう避弾経始の効果を徹底的に追及したものでした。このため砲塔は全周を傾斜させた結果、亀甲形となり、KV戦車の時代から培われてきた大型鋳鋼技術により鋳造されま

the prototype was completed in October 1944 and the mass production began in the following year. There have been a lot of controversy concerning whether or not the JS-3 saw any fighting during the Berlin campaign. At least one regiment was equipped with the JS-3 by then, but it's still uncertain if they were committed to the actual fighting. Other sources claim that it was first deployed in combat against the Japanese in Manchuria in August 1945. Incorporating several modifications, its production was continued until 1951 and about 1,800 JS-3's were produced. Its simple and effective turret and hull configuration deeply influenced not only the following Russian tanks, but also fighting vehicles of the western nations.

entre autres N. L. Jukhov et Z. A. Kotin permirent la finition du prototype en octobre 1944 et le lancement de la production en série l'année suivante. Il existe une controverse sur l'engagement au combat ou non du JS-3 lors de la campagne de Berlin. Au moins un régiment en était alors équipé mais il n'est pas certain qu'ils participèrent aux combats réels. D'autres sources affirment que leur premier engagement eut lieu contre les japonais en Mandchourie en août 1945. La production se poursuivit, avec plusieurs modifications, jusqu'en 1951, 1.800 exemplaires environ étant fabriqués. La configuration simple et efficace de sa caisse et de sa tourelle influencèrent profondément non seulement les blindés russes qui suivirent mais également les véhicules de combat des nations occidentales.

von 40km/h. Unter gemeinsamer Bemühung der begabten Russischen Panzer-Ingenieure wie N. J. Jukov und Z. A. Kotin, wurde der Prototyp im Oktober 1944 fertiggestellt, und die Serienfertigung begann im darauffolgenden Jahr. In Bezug auf die Tatsache, ob der JS-3 in den Kampf um Berlin eingriff oder nicht, gibt es etliche Widersprüchlichkeiten. Wenigstens ein Regiment war damals mit dem JS-3 ausgerüstet, aber es bleibt unklar, ob sie für die laufenden Kämpfe freigegeben waren. Einschließlich verschiedener Veränderungen lief seine Produktion bis 1951, und es wurden etwa 1800 JS-3 hergestellt. Seine einfache und wirksame Turm- und Rumpf- ausführung beeinflussten nicht nur die nachfolgenden Russischen Panzer nachhaltig, sondern auch die Kampffahrzeuge der Westlichen Nationen.

した。一方、車体前面は単に装甲板を傾斜させただけでなく、より効果を高めるために三枚の120mm装甲板が鋭い角度でつきあわされて溶接されました。また車体側面も同様に傾斜させた90mm装甲板で覆われました。主砲はスターリン2型から受け継いだ122mm砲で当時最強を誇り、加えて12.7mmと7.62mm機銃各一挺を副武装として備えました。エンジンは量産中のV2-I S型ディーゼル・出力520馬力を改良して搭載、スターリン2型より僅かながら全体的に小さくなったため最高時速は3キロほど速い40キロに達しました。スターリン3型は量産の開始と共に部隊に配備され、その一部はドイツとの最後の戦いに参加したとも言われています。そして1951年、約1800輛の量産が記録されて生産が停止されますが、その形態はソ連戦車はもちろんのこと、1980年代に複合装甲が実用化されるまで戦後の各国の主力戦車に大きな影響を与え続けたのです。

ソビエト重戦車 JS3 スターリン3型



作る前にかならず
お読み下さい。

Read before assembly.
Erst lesen — dann bauen.
A lire avant assemblage.

●このキットは組み立てモデルです。作る前に必ず説明書を最後までお読み下さい。また小学生などの低年齢の方が組み立てる時は、保護者の方もお読み下さい。

●接着剤や塗料は、必ずプラスチックモデル用をお使い下さい。(別売)

●Read carefully and fully understand the instructions before commencing assembly. A supervising adult should also read the instructions if a child assembles the model.

●Remove plating from areas to be cemented.

●Bevor Sie mit dem Zusammenbau beginnen, sollten Sie alle Anweisungen gelesen und verstanden haben. Falls ein Kind das Modell zusammenbaut, sollte ein beaufsichtigender Erwachsener die Bauanleitung ebenfalls gelesen haben.

●An den Klebestellen muß die Chromschicht abgeschabt werden.

●Bien lire et assimiler les instructions avant de commencer l'assemblage. La construction du modèle par un enfant doit s'effectuer sous la surveillance d'un adulte.

●Enlever le revêtement chromé des parties à encoller.

●用意する工具 Tools recommended
Benötigtes Werkzeug / Outillage nécessaire

接着剤 (プラスチック用)

Cement
Kleber
Colle



ニッパー

Side cutters
Seitenschneider
Pince coupante

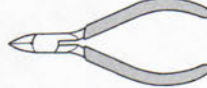

ピンセット

Tweezers
Pinzette
Précèlles



ナイフ

Modeling knife
Modelliermesser
Couteau de modéliste



はさみ
Scissors
Schere
Ciseaux

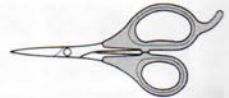

●塗装指示のマークです。タミヤカラーのカラーナンバーで指示しました。This mark denotes numbers for Tamiya Paint colors. / Dieses Zeichen gibt die Tamiya-Farbnummern an. / Ce signe indique la référence de la peinture TAMIYA à utiliser.

TS-28 ●オリーブドラブ2 / Olive drab 2 / Braun-Oliv 2 / Vert olive 2

X-2 ●ホワイト / White / Weiß / Blanc

X-10 ●ガンメタル / Gun metal / Metall-Grau / Gris acier

X-18 ●セミアグロスブラック / Semi gloss black / Seidenglanz Schwarz / Noir satiné

XF-1 ●フラットブラック / Flat black / Matt Schwarz / Noir mat

XF-10 ●フラットブラウン / Flat brown / Matt Braun / Brun mat

XF-15 ●フラットフレッシュ / Flat flesh / Fleischfarben/matt / Chair mate

XF-56 ●メタリックグレイ / Metallic grey / Grau-Metallic / Gris métallisé

XF-64 ●レッドブラウン / Red brown / Rotbraun / Rouge brun

車体色 ●TS-28 オリーブドラブ2

Hull color TS-28 Olive drab 2

Wannentfarbe TS-28 Braun-Oliv 2

Teinte de la coque TS-28 Vert olive 2

注意

●工具の使用には十分注意して下さい。特にナイフ、ニッパーなどの刃物によるケガや事故に注意して下さい。

●接着剤や塗料は使用する前にそれぞれの注意書きをよく読み、指示に従って正しく使用し、使用する時は換気に十分注意して下さい。

●小さなお子様のいる所での作業は避けて下さい。小さな部品の飲み込みや、ビニール袋をかぶつての窒息などの危険な状況が考えられます。

CAUTION

●When assembling this kit, tools including knives are

used. Extra care should be taken to avoid personal injury.

●Read and follow the instructions supplied with paints and/or cement, if used (not included in kit). Use plastic cement and paints only.

●Keep out of reach of small children. Children must not be allowed to suck any part, or pull vinyl bag over the head.

VORSICHT!

●Beim Zusammenbau dieses Bausatzes werden Werkzeuge einschließlich Messer verwendet. Zur Vermeidung von Verletzungen ist besondere Vorsicht anzuwenden.

●Wenn Sie Farben und/oder Kleber verwenden (nicht im Bausatz enthalten), beachten und befolgen Sie die dort beiliegenden Anweisungen. Nur Klebstoff

und Farben für Plastik verwenden.

●Bausatz von kleinen Kindern fernhalten. Verhüten Sie, daß Kinder irgendwelche Bauteile in den Mund nehmen oder Plastiktüten über den Kopf ziehen.

PRECAUTION

●L'assemblage de ce kit requiert de l'outillage, en particulier des couteaux de modélisme. Manier les outils avec précaution pour éviter toute blessure.

●Lire et suivre les instructions d'utilisation des peintures et ou de la colle, si utilisés (non inclus dans le kit). Utiliser uniquement une colle et des peintures spéciales pour le polystyrène.

●Garder hors de portée des enfants en bas âge. Ne pas laisser les enfants mettre en bouche ou sucer les pièces, ou passer un sachet vinyl sur la tête.

1 転輪の組み立て
Wheel assembly
Rad-Zusammenbau
Assemblage des roues

〈A: 上部転輪〉 ★6個作ります。
Support rollers ★Make 6.
Kettenträgrolle ★6 Satz anfertigen.
Galets de roulement ★Faire 6 jeux.

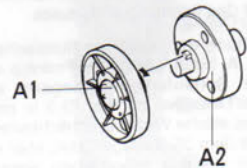

〈B: ロードホイール〉 ★14個作ります。
Road wheel ★Make 14.
Laufrad ★14 Satz anfertigen.
Roue de route ★Faire 14 jeux.

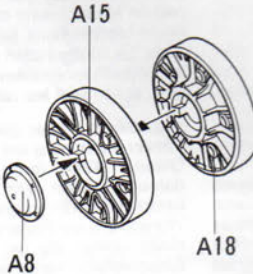

〈C: ドライブsprocket〉 ★2個作ります。
Drive sprocket ★Make 2.
Kettentrabrad ★2 Satz anfertigen.
Barbotin ★Faire 2 jeux.

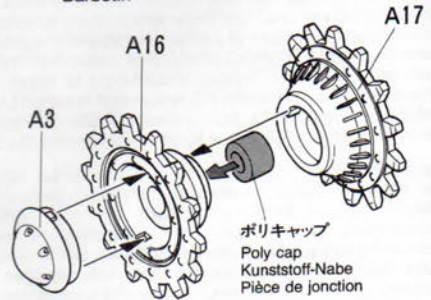

2 パーツの組み立て
Fuel tank & Rear panel
Kraftstofftank & Heckplatte
Réservoir et Panneau arrière

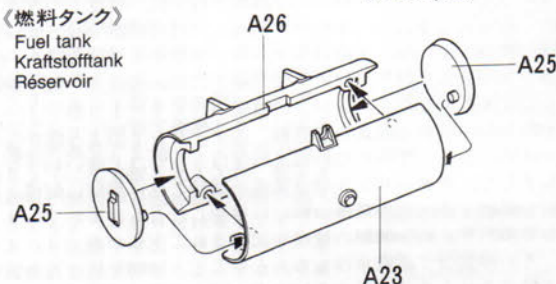

〈リヤパネル〉
Rear panel
Heckplatte
Panneau arrière

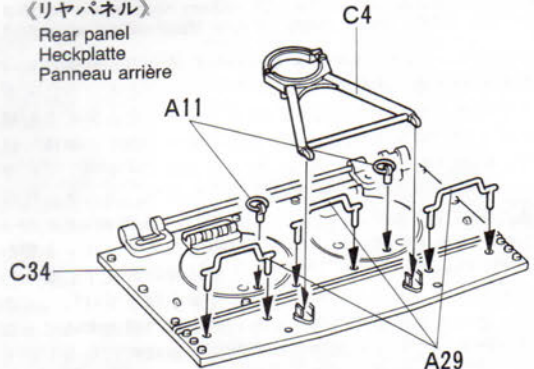

3 サスアームの取り付け
Suspension arms
Radaufhängung
Bras de suspension

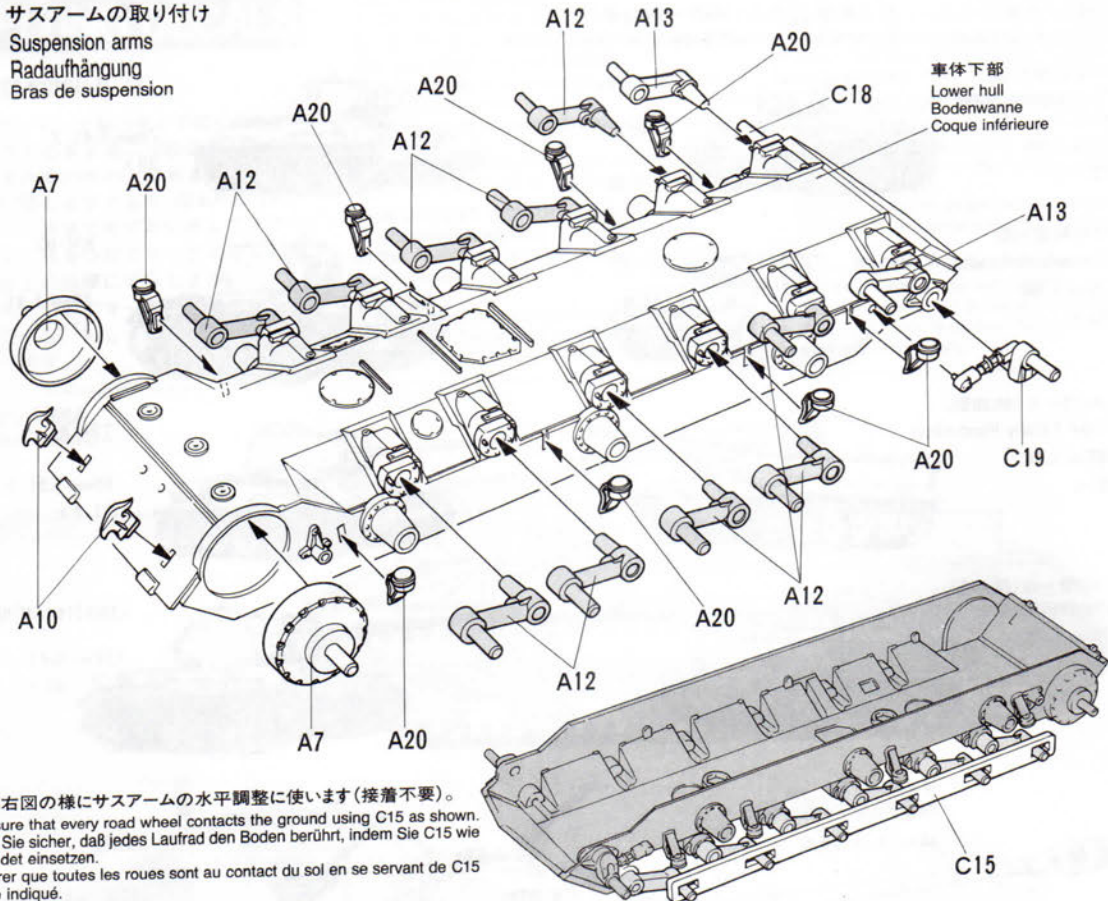

- ★C15は右図の様にサスアームの水平調整に使います(接着不要)。
- ★Make sure that every road wheel contacts the ground using C15 as shown.
- ★Stellen Sie sicher, daß jedes Laufrad den Boden berührt, indem Sie C15 wie abgebildet einsetzen.
- ★S'assurer que toutes les roues sont au contact du sol en se servant de C15 comme indiqué.

4 転輪の取り付け
Attaching wheels
Einbau der Räder
Fixation des roues

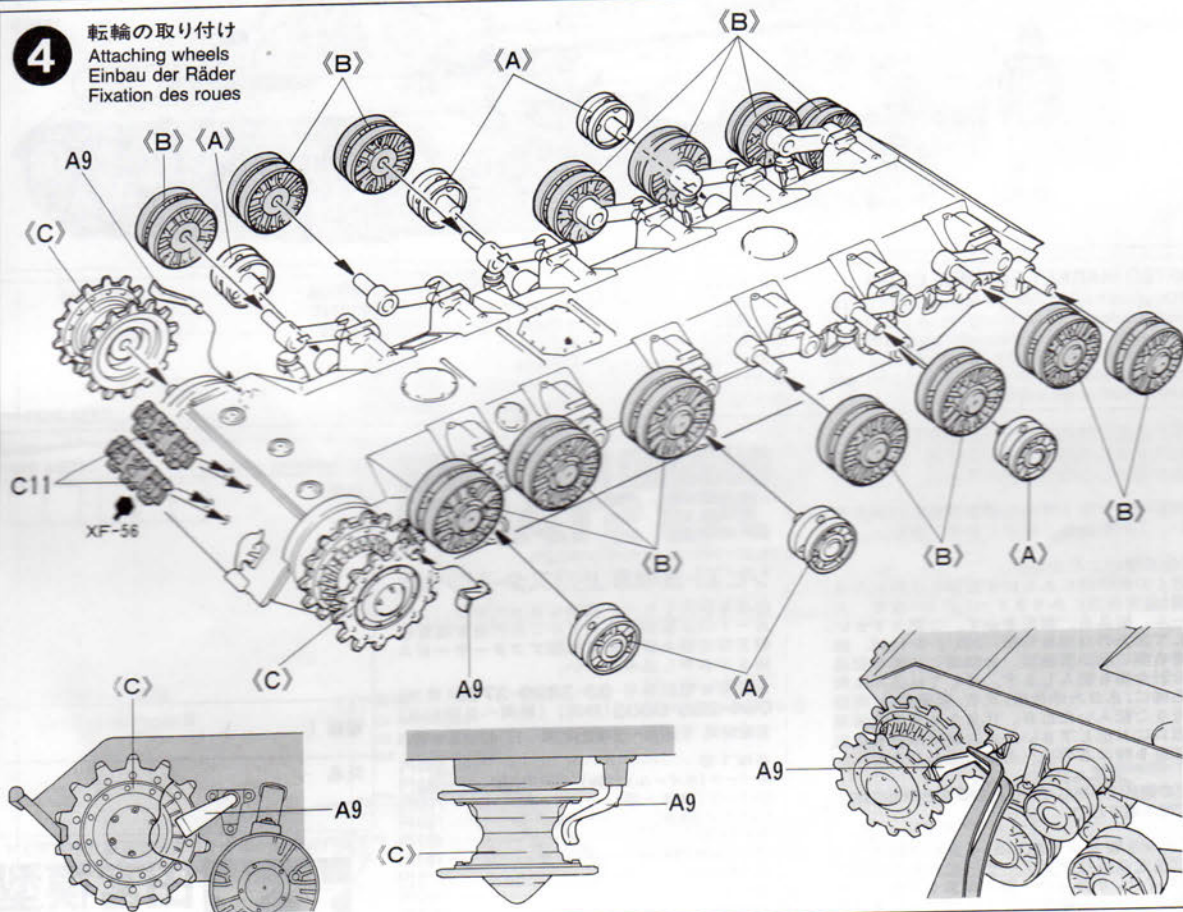

5

車体上部の組み立て
 Attaching upper hull parts
 Einbau der Wannen-Einzelteile
 Fixation des équipements de la coque supérieure

※A14は取り付け自由です。
 ※Optional.
 ※Wenn gewünscht.
 ※Optionnel.

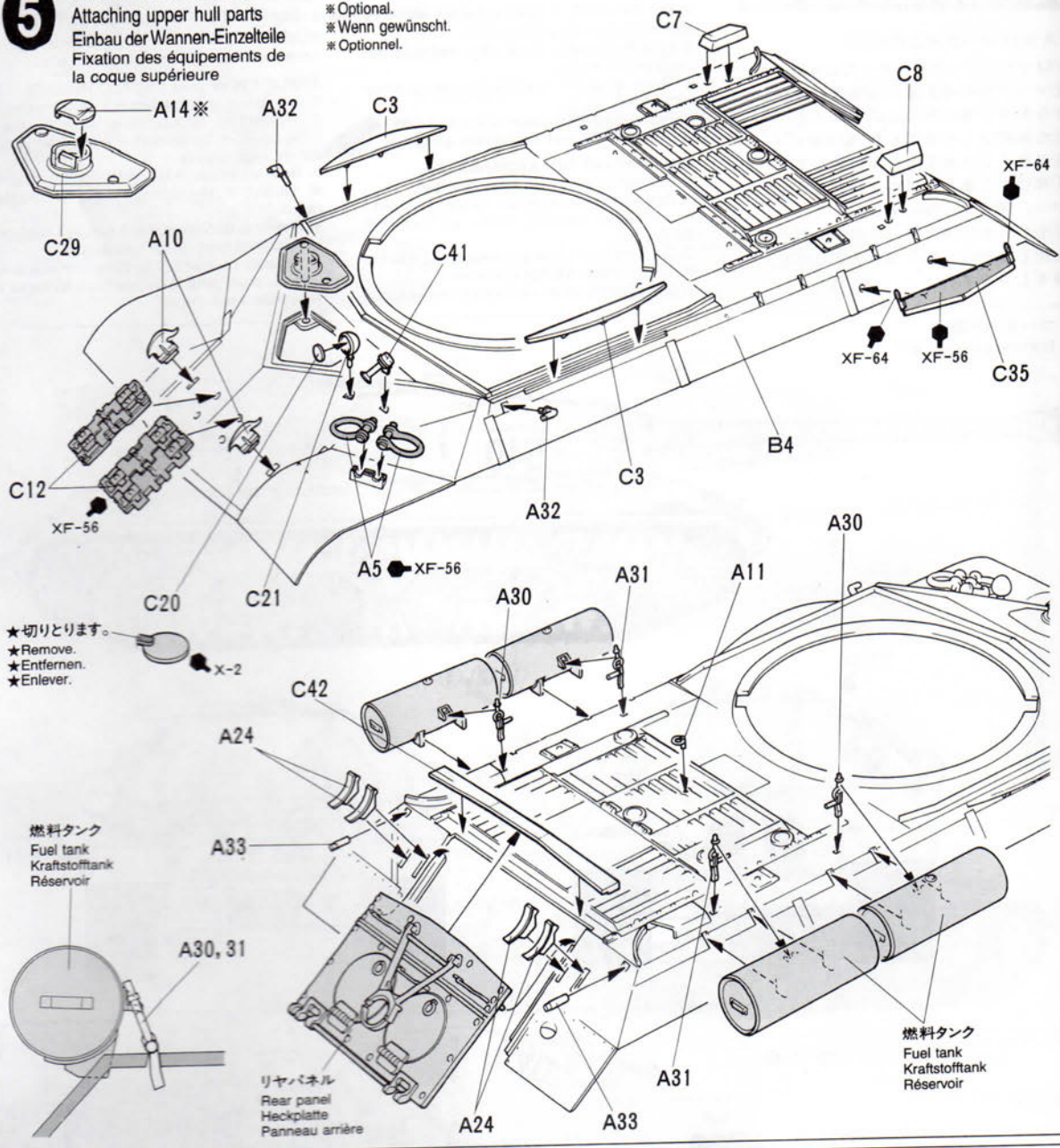

★切りとります。
 ★Remove.
 ★Entfernen.
 ★Enlever.

燃料タンク
 Fuel tank
 Kraftstofftank
 Réservoir

リヤパネル
 Rear panel
 Heckplatte
 Panneau arrière

燃料タンク
 Fuel tank
 Kraftstofftank
 Réservoir

〈キャタピラの作り方〉 Track construction Kettenmontage Construction de la chenille

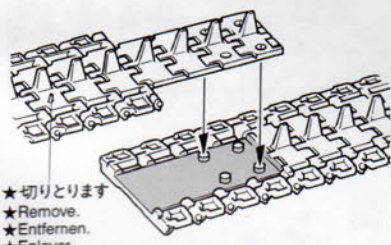

★切りとります
 ★Remove.
 ★Entfernen.
 ★Enlever.

- このキャタピラは接着式です。
- ①キャタピラの端にあるランナーは不要なので切り取ります。
- ②図の影の部分に接着剤をつけます。
- ③接着剤が他の部分につかないように注意しながらキャタピラの端を図のように

- はめ込みます。この時、接合部ははがれやすいのでしっかり接着して下さい。
- キャタピラの接着剤がかわくまで車体下部に取り付けしないで下さい。またキャタピラが切れてしまった時は黒糸やホットキスなどで補強して下さい。
 - このキャタピラは塗装ができます。
 - The tracks in this kit can be glued using plastic cement.
 - ① Remove any excess plastic from surface to be cemented.
 - ② Apply cement. Be careful not to apply too thick.
 - ③ Join track ends together and allow to set.
 - Attach track to hull after cement has completely cured. If track breaks, join with staples or thread.
 - The tracks can be painted using plastic paints.
 - Die Ketten dieses Bausatzes mit Plastik-Kleber zusammenkleben.

- ① Plastik-Grate entfernen, damit sauber verklebt werden kann.
- ② Flüssigkleber bzw. Plastik-Kleber nicht zu dick auftragen.
- ③ Ketten-Enden zusammenpressen.
- Wenn der Kleber ausgetrocknet ist, Ketten auf Wanne aufziehen. Falls Kette reißt, mit Draht oder Faden zusammenhalten.
- Die Ketten-Teile können mit jeder Plastikfarbe bemalt werden.
- Les chenilles de ce kit peuvent s'assembler à l'aide de colle pour maquettes plastique standard.
- ① Enlever tout excès de matière de la surface à coller.
- ② Appliquer la colle (une fine couche suffit).
- ③ Mettre en contact les deux extrémités et laisser sécher.
- Après séchage installer les chenilles sur les trains de roulement. Si une chenille casse, on peut la réparer à l'aide d'une agrafe ou de fil.
- La peinture des chenilles peut se réaliser à la peinture acrylique.

6 車体上部の取り付け
 Attaching upper hull
 Anbau des Wannen-Oberteils
 Installation de la coque supérieure

- ★接着剤が乾くまで、セロファンテープで止めて下さい。
- ★Temporarily hold with cellophane tape.
- ★Mit Tesa vorläufig festhalten.
- ★Maintenir en place provisoirement avec du ruban adhésif.

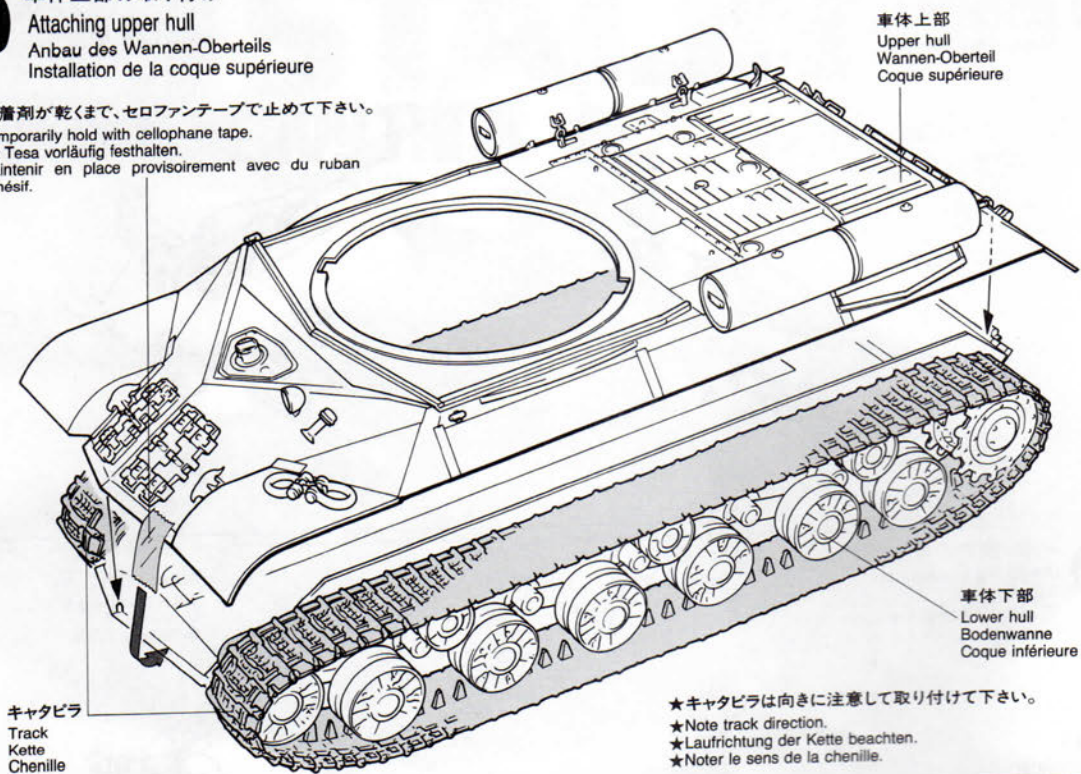

- ★キャタピラは向きに注意して取り付けて下さい。
- ★Note track direction.
- ★Laufrichtung der Kette beachten.
- ★Noter le sens de la chenille.

7 砲塔の組み立て
 Turret assembly
 Turm-Zusammenbau
 Assemblage de la tourelle

- ※A14は取り付け自由です。
- ※Optional.
- ※Wenn gewünscht.
- ※Optionnel.

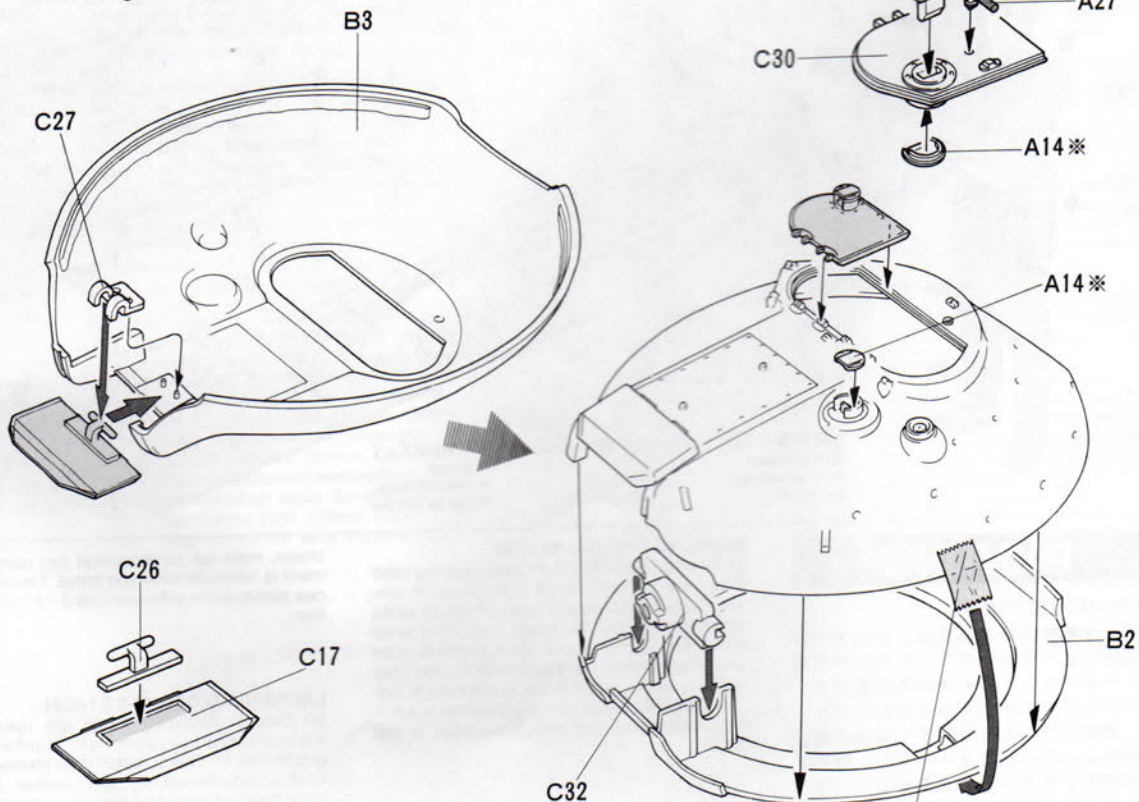

この矢印は接着しません。
 Do not cement.
 Nicht kleben.
 Ne pas coller.

- ★接着剤が乾くまでセロファンテープで止めます。
- ★Temporarily hold with cellophane tape.
- ★Mit Tesa vorläufig festhalten.
- ★Maintenir en place provisoirement avec du ruban adhésif.

8

120mm砲身の取り付け

Gun barrel

Kanonenrohr

Fût de canon

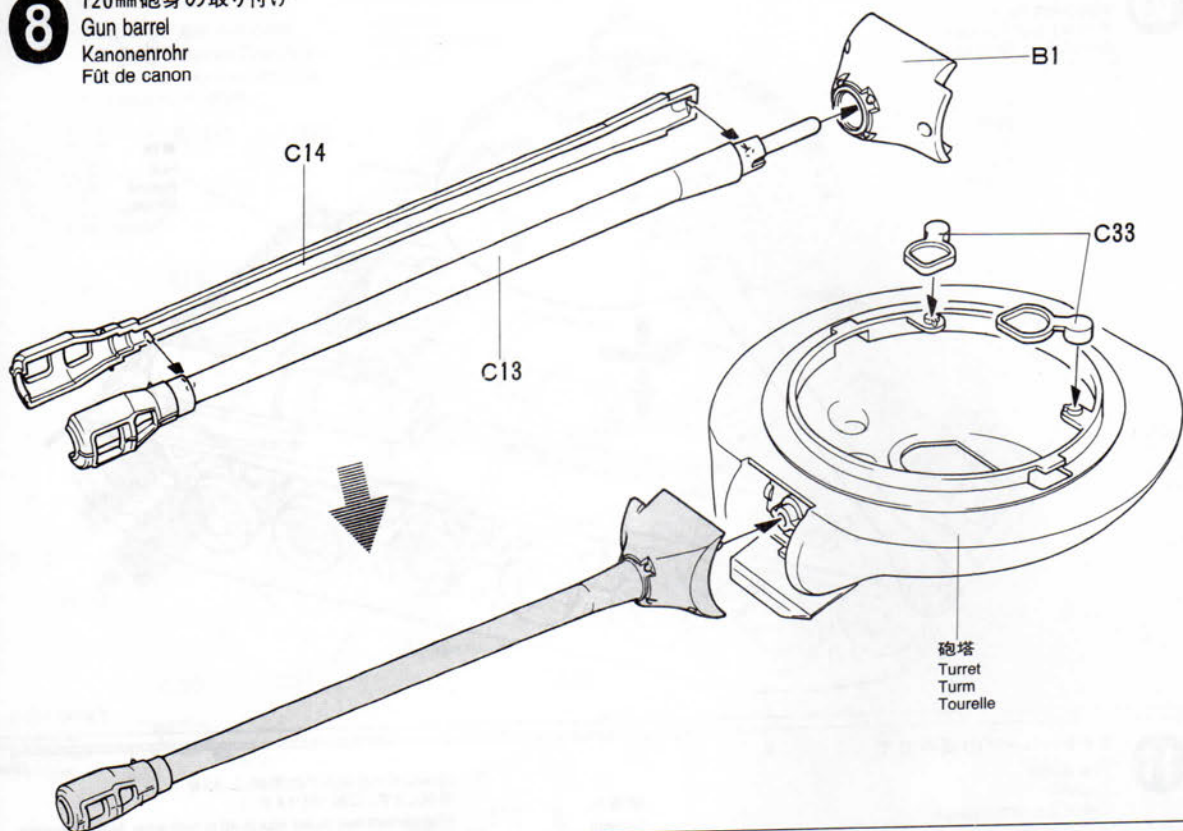
**9**

砲塔パーツの取り付け

Attaching turret parts

Turmteile-Einbau

Fixation des pièces de tourelle

★P8⑧を参考に人形の腕に合わせて取り付けして下さい。

★Attach to fit figure's arm (step ⑧).

★So ankleben, daß sich die Figur (Bauabschnitt ⑧) daran festhalten kann.

★Fixer en positionnant par rapport aux bras de la figurine (l'étape ⑧).

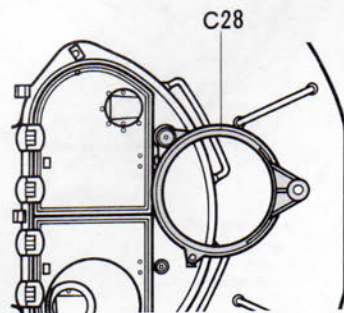
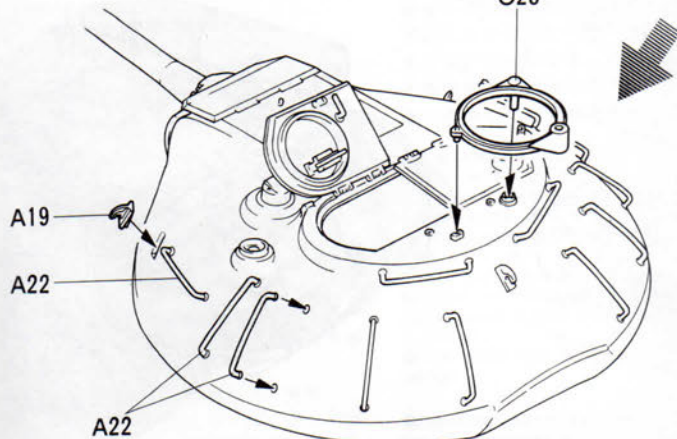
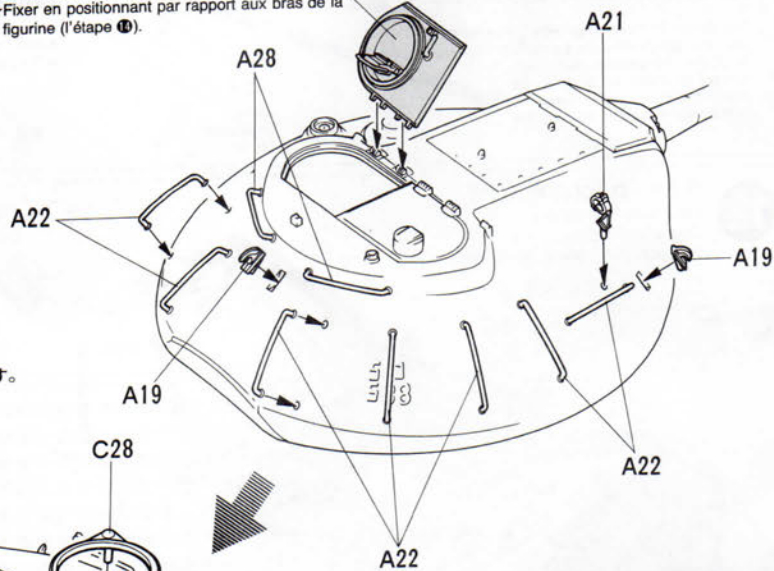
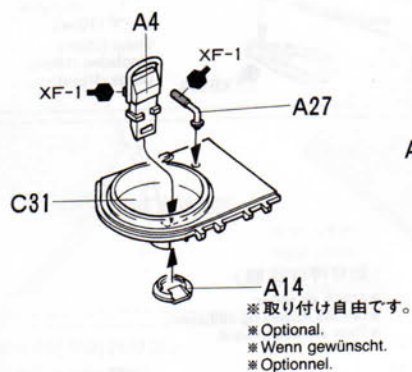

10

砲塔の取り付け
Attaching turret
Einbau des Turmes
Installation de la tourelle

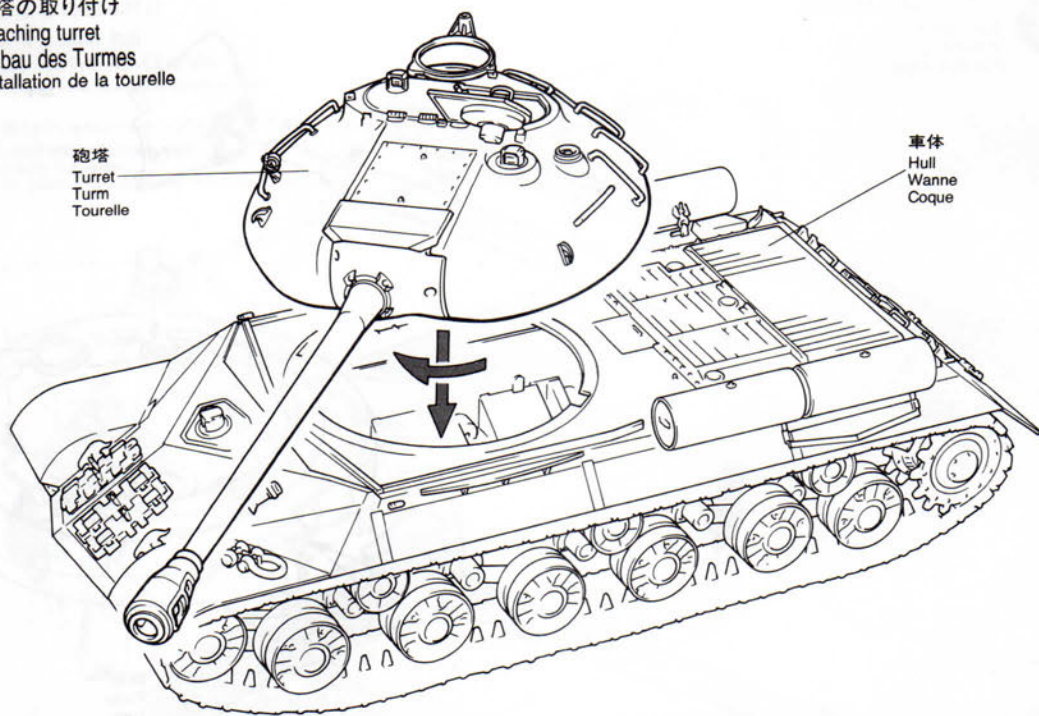

砲塔
Turret
Turm
Tourelle

車体
Hull
Wanne
Coque

11

ワイヤーロープの組み立て
Tow cable
Zugseil
Câble de remorquage

1. ロープの切る場所に接着剤を1滴
たらします。

Cut the string into 10cm in length. Before cutting, apply a drop of cement to portions to be cut.
Den Faden in 10cm lange Abschnitte schneiden. Vor dem Schneiden einen Tropfen Kleber an den Trennstellen auftragen.
Couper la corde en sections de 10cm. Avant de couper, mettre de la colle sur les points de coupe.

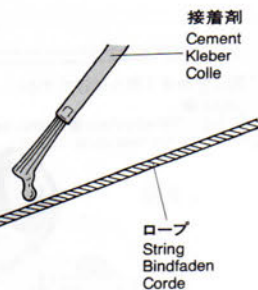

接着剤
Cement
Kleber
Colle

ロープ
String
Bindfaden
Corde

2. 10cmに切ったロープの両側に、A6を
接着します。(2組つくります。)

After cement has cured, attach A6 to both ends. Make 2 lengths. Wenn der Kleber trocken ist, an beiden Enden A6 anbringen. 2 Seillängen anfertigen.
Après séchage de la colle, fixer A6 aux deux extrémités. Faire 2 câbles.

- ★切りとります。
★Cut off.
★Abschneiden.
★Couper.

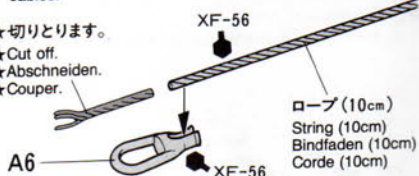

ロープ (10cm)
String (10cm)
Bindfaden (10cm)
Corde (10cm)

12

ワイヤーロープの取り付け
Attaching tow cables
Zugseileinbau
Fixation des câbles de remorquage

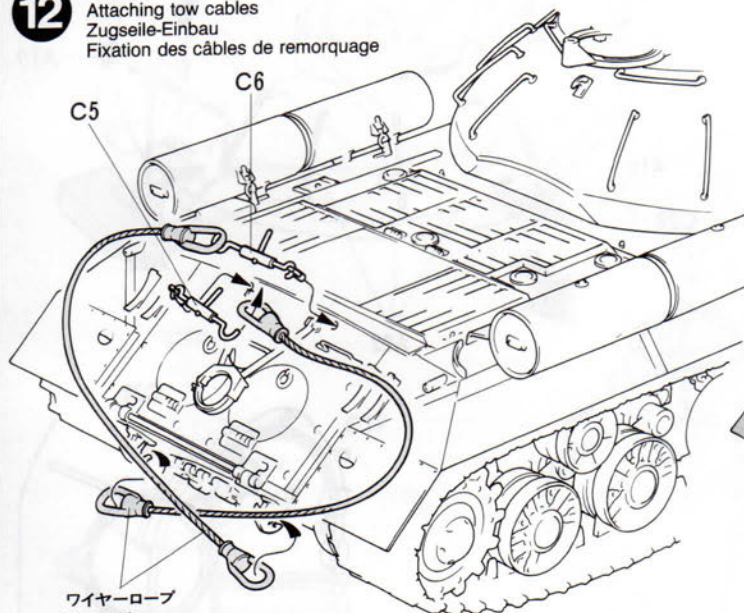

ワイヤーロープ
Tow cable
Zugseil
Câble de remorquage

《取り付け状態》

- ★Attach as shown.
★Gemäß Abbildung einbauen.
★Fixer comme indiqué.

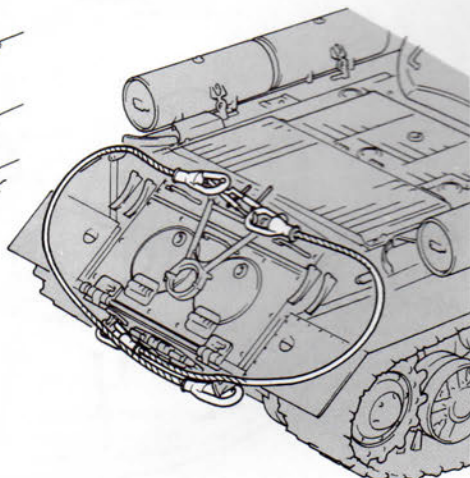

13

DSHK機銃の組み立て
DSHK Machine gun
DSHK-MG
Mitrailleuse DShK

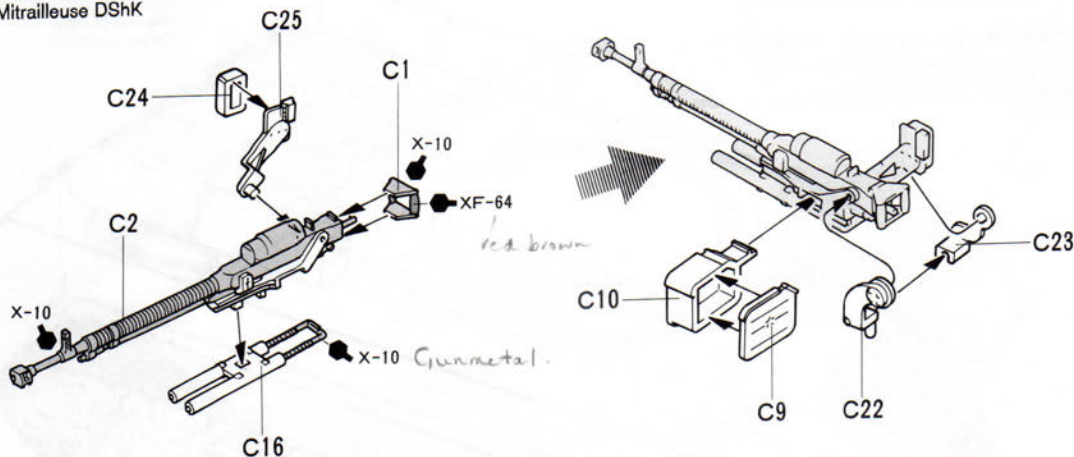

14

人形・機銃の取り付け
Attaching machine gun
MG-Einbau
Fixation de la mitrailleuse

《車長》

Commander
Kommandeur
Chef de char

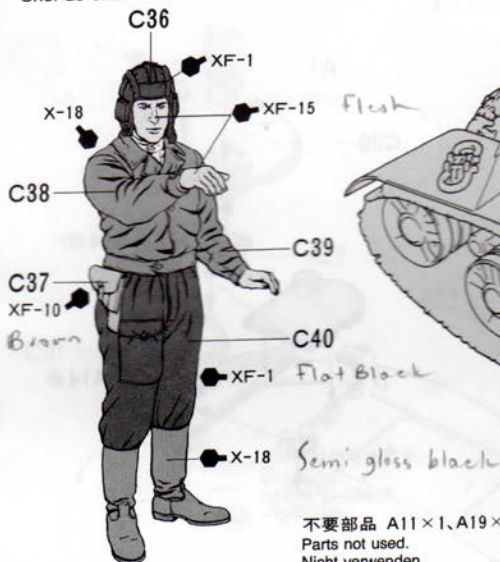

不要部品 A11×1, A19×3, A21×1, A29×1, ポリキャップ×2
Parts not used. Poly cap
Nicht verwenden. Kunststoff-Nabe
Non utilisé. Pièce de jonction

車長
Commander
Kommandeur
Chef de char

DSHK 機銃
DSHK Machine gun
DSHK-MG
Mitrailleuse DShK

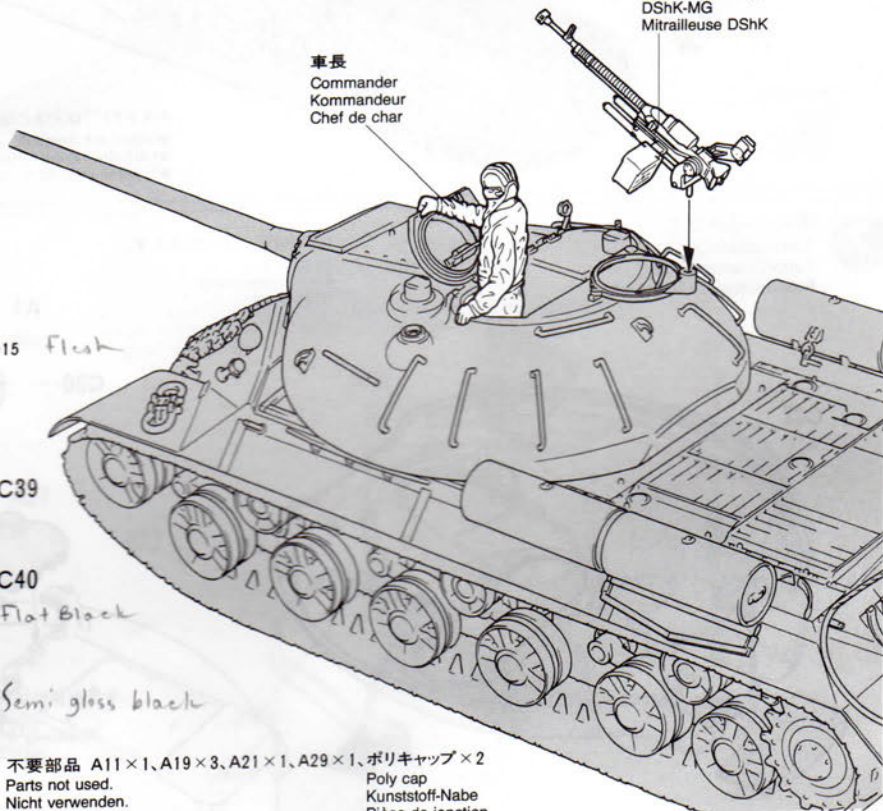

PAINTING

《スターリン3型の塗装》

ソビエト戦車の標準塗装は、全面吹き付け塗装によるダークグリーンの単一色です。スターリン3型もその例にもれず、ダークグリーン一色で塗装されていました。薄めた黒などを塗っていくぼみの部分に残るようにふき取るスミ入れ、乾きぎみの明るい灰色や茶色を穂先の短い筆で軽くこするように塗り付けるドライブラシといった塗装テクニックを使って、より実感のある仕上げをくふうするものも面白いです。細部の塗装は組立図中にマークで指示されています。

PAINTING THE JS-3 STALIN

During the World War II, Russian fighting vehicles were painted overall dark green. In winter, many tanks wore a camouflage of white paint, or lime over the green base. This white wash did not completely cover the base color and it is therefore recommended to paint your white in such a way that the green base is visible in places. Detail painting is called out during construction and should be done at that time.

DECORATION DU JS-3 STALIN

Durant la 2^{ème} Guerre Mondiale, les véhicules de combat russes étaient peints uniformément en vert sombre. En hiver, beaucoup de chars portaient un camouflage appliqué avec de la peinture blanche ou de la

chaux, mais qui ne recouvrait pas complètement la teinte de base vert foncé. La peinture des détails doit s'effectuer lors de la construction.

LACKIERUNG DES JS-3 STALIN

Im Zweiten Weltkrieg waren alle russischen Kampffahrzeuge komplett dunkelgrün gestrichen. Im Winter hatten viele Panzer eine Camouflage-Bemalung aus weißer Farbe oder Kalk auf dem dunkelgrünen untergrund. Die weiße Farbe oder der Kalk bedeckten nicht völlig die Grundfarbe und deshalb empfiehlt es sich, das Weiß so anzubringen. Die Detailbemalung ist beim Zusammenbau beschrieben und sollte dort vorgenommen werden.

APPLYING DECALS

《スライドマークのはりかた》

- ① はりたいマークをハサミで切りぬきます。
- ② マークをぬるま湯に10秒ほどひたしてからタオル等の布の上におきます。
- ③ 台紙のはしを手でもち、貼る所にマークをスライドさせてモデルに移して下さい。
- ④ 指に少し水をつけてマークをぬらしながら、正しい位置にずらします。
- ⑤ やわらかい布でマーク内側の気泡をおし出しながら、おしつけるようにして水分をとります。

DECAL APPLICATION

1. Cut off decal from sheet.
2. Dip the decal in tepid water for about 10 sec. and place on a clean cloth.
3. Hold the backing sheet edge and slide decal onto the model.
4. Move decal into position by wetting decal with finger.
5. Press decal gently down with a soft cloth until excess water and air bubbles are gone.

ANBRINGUNG DES ABZIEHBILDES

1. Abziehbild vom Blatt ausschneiden.
2. Das Abziehbild ungefähr 10 Sek. in lauwarmes Wasser tauchen, dann auf sauberen Stoff legen.
3. Die Kante der Unterlage halten und das Abziehbild auf das Modell schieben.
4. Das Abziehbild an die richtige Stelle schieben und dabei mit dem Finger das Abziehbild naßmachen.

ben und dabei mit dem Finger das Abziehbild naßmachen.

5. Das Abziehbild mit weichem Stoff ganz andrücken, bis kein überflüssiges Wasser und keine Luftblasen mehr vorhanden sind.

APPLICATION DES DECALCOMANIES

1. Découpez la décalcomanie de sa feuille.
2. Plongez la décalcomanie dans de l'eau tiède pendant 10 secondes environ et poser sur un linge propre.
3. Retenez la feuille de protection par le côté et glissez la décalcomanie sur le modèle réduit.
4. Placez la décalcomanie à l'endroit voulu en la mouillant avec un de vos doigts.
5. Pressez doucement la décalcomanie avec un tissu doux jusqu'à ce que l'eau en excès et les bulles aient disparu.

マーキング例A
Marking example A

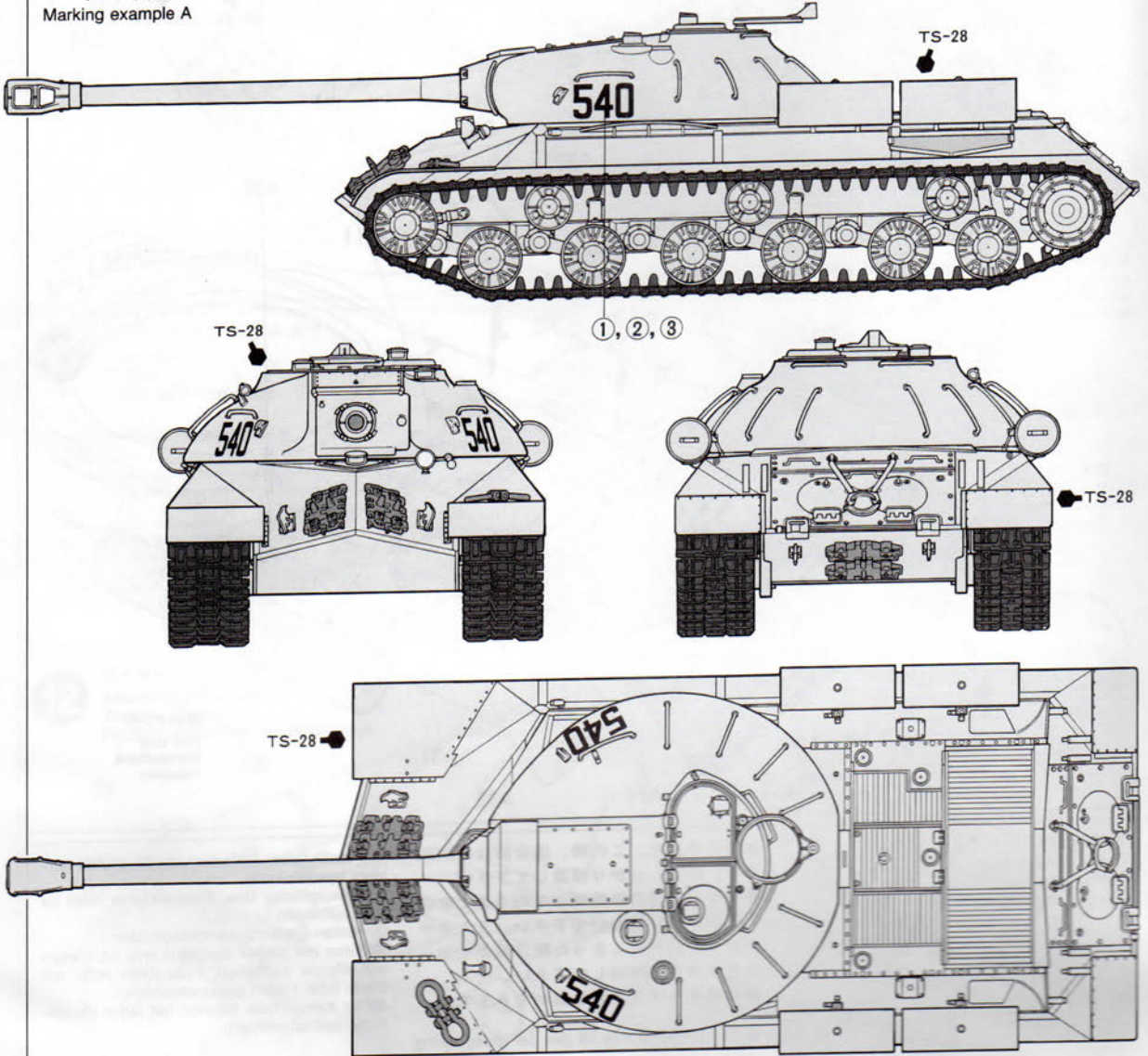

マーキング例B
Marking example B

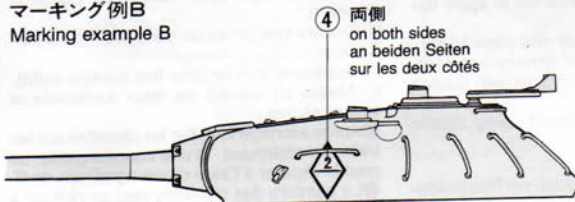

マーキング例C
Marking example C

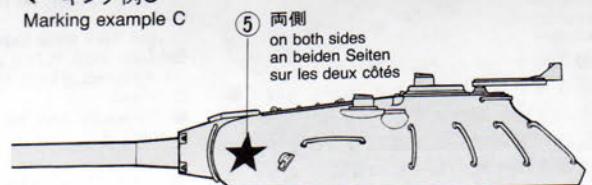

《第2次大戦中の独・ソ主力戦車の歩み(1942~1945年)》
Development history of German/Russian main battle tanks (1942 - 1945)

1942年

III号戦車L型
Panzerkampfwagen III
Ausf. L
50mm/L60
22.7 t

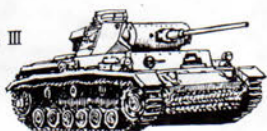

名称
戦車砲/口径
重量

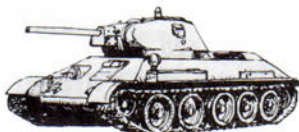

T34/76 (1942年型)
76mm/L41.2
30 t

IV号戦車H型
Panzerkampfwagen IV Ausf. H
75mm/L48
25 t

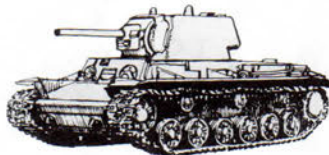
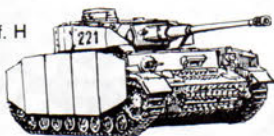

KV-1C
76mm/L41.5
47 t

タイガー I (初期型)
Tiger I Early Production
88mm/L56
57 t

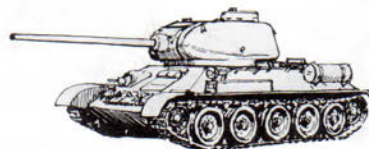
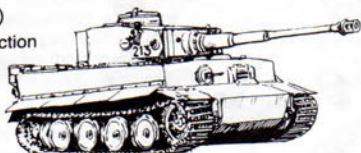

T34/85
85mm/L51.5
31.5 t

パンサーG (後期型)
Panther Ausf. G
75mm/L70
45.5 t

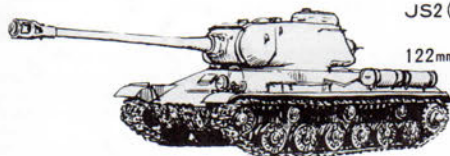
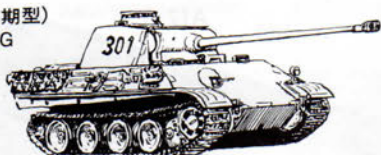

JS2 (1944年型)
122mm/L43
46 t

タイガー II 型
King Tiger
88mm/L71, 68 t

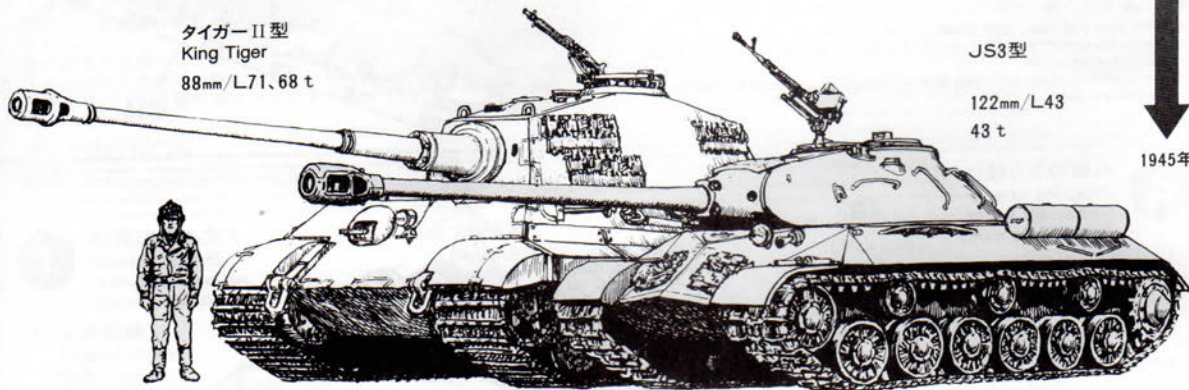

JS3型
122mm/L43
43 t

1945年

AFTER MARKET SERVICE CARD

When purchasing Tamiya replacement parts, please take or send this form to your local Tamiya dealer so that the parts required can be correctly identified and supplied. Please note that specifications, availability and price are subject to change without notice.

Parts code

0333137..... Lower Hull
0003525..... A Parts (1 pc.)
0003526..... B Parts
9003432..... C Parts
0443185..... Tracks
0443027..... Poly Cap

8020008..... String (70cm)
1403162..... Decal
1053227..... Instructions

ITEM 35211

★部品請求には右のカードが必要です。
部品請求なさる方はカードの住所、氏名、電話番号欄をしっかりとご記入下さい。

●振替料金が安く便利な郵便振替もご利用下さい。ご利用法は下記をご参考下さい。

《郵便振替のご利用法》

お近くの郵便局にある郵便振替払込用紙の通信欄(通常表面にあります)に、ITEM番号、スケール、製品名、数量を必ず、ご記入下さい。そして表面の口座番号欄に00810-9-1118、加入者名欄に株田宮模型、金額欄に必要な部品の合計金額を記入します。そして払込人住所氏名欄に、あなたの住所、氏名、郵便番号、電話番号をご記入いただき、代金をそえて郵便局の窓口にお出し下さい。また郵便振替をご利用になる時は右のカードは必要ありません。

右記の価格は予告なく変更となる場合がありますので御了承下さい。

《イタレリ製キット購入法》イタレリ製キットのご注文は当社アフターサービスをご利用下さい。イタレリ製品の一覧ご用意してあります。お問い合わせはお電話でアフターサービスまで。

RUSSIAN HEAVY TANK JS3 STALIN

1/35 ミリタリーミニチュアシリーズNO.211

ソビエト重戦車JS3スターリン3型

部品を紛失したり、破損なされた方は、このカードの必要部品を丸でかこみ代金を現金書留又は定額為替で田宮模型アフターサービス係までお申し込み下さい。

お問合せ電話番号 03-3899-3765(東京)
054-283-0003(静岡) (静岡へ自動転送)
営業時間/平日(月~金曜日)8:00~17:00 祝日▶休み

車体下部..... 580円
Aパーツ(ホイール)(1枚)..... 540円
Bパーツ(車体上部)..... 700円
Cパーツ(砲身)..... 730円
キャタビラ..... 450円
ナイロン糸(70cm)..... 150円
ポリキャップ..... 170円
マーク..... 200円
説明図..... 320円

For Japanese use only!

☆ITEM 35211

住所

□□□-□□□

電話 () -

氏名

左記の価格は予告なく変更となる場合があります。



田宮模型
静岡市恩田原3-7 千422